

VIDEOSPRECHANLAGE 2VOICE VIVAVOCE WIFI

Sch./Ref. 1760/15
(schwarz)

Sch./Ref. 1760/16
(weiß)

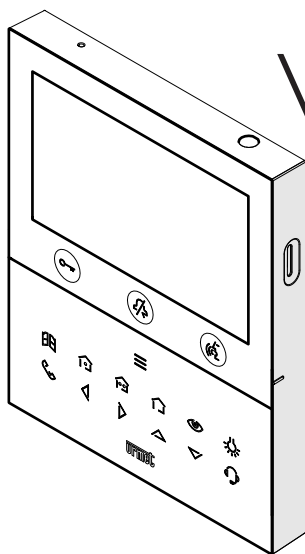

VOG 5W



SCHNELLANLEITUNG ZU DEN SPRACHBEFEHLE

DEUTSCH

ACHTUNG! Um Sprachbefehle an der Master-Videosprechanlage verwenden zu können, ist es erforderlich, dass:

- die Videosprechanlage im Modus **Lokale Versorgung** ist;
- die Rufumleitungsfunktion an der Videosprechanlage konfiguriert ist.

Um die Sprachbefehle an einer eventuellen Slave-Videosprechanlage nutzen zu können, muss das WiFi am Gerät konfiguriert werden.

Um die Sprachbefehle zu verwenden, aktivieren Sie die Funktion an der Videosprechanlage. Greifen Sie auf das Konfigurationsmenü zu und wählen Sie das Element aus: **Berührungslose Funktionen** → **Voice**. Die folgende Anleitung erklärt, wie Sie die Sprachbefehle verwenden, während Sie einen Warten auf Antwort (während Eingang eines Anrufs) und im Sprachmodus.

AKTIVIEREN DES SPRECHKANALS

Warten auf Antwort (während Eingang eines Anrufs)

- Die Hand 1 Mal vor dem IR-Sensor der Videosprechanlage vorbeiführen.

- Die Videosprechanlage zeigt das folgende Pop-up an  .
- Gegen Sie dann einen der folgenden Sprachbefehle:
 - **“Anruf beantworten”** oder **“Anruf verbiden”** oder **“Abholen”**

Die Videosprechanlage zeigt das folgende Pop-up an  , um den Empfang des Sprachbefehls zu bestätigen.

ÖFFNEN DER FUSSGÄNGERTÜR

Im Sprechkanal

- Die Hand 1 Mal vor dem IR-Sensor der Videosprechanlage vorbeiführen während im Gespräch.

- Die Videosprechanlage zeigt das folgende Pop-up an  .
- Gegen Sie dann einen der folgenden Sprachbefehle:
 - **“Türöffnung”** oder **“Öffnen”** oder **“Tür öffnen”**

Die Videosprechanlage zeigt das folgende Pop-up an  , um den Empfang des Sprachbefehls zu bestätigen.

ÖFFNEN DER EINFAHRT

Im Sprechkanal

- Die Hand 1 Mal vor dem IR-Sensor der Videosprechanlage vorbeiführen während im Gespräch.

- Die Videosprechanlage zeigt das folgende Pop-up an  .
- Gegen Sie dann einen der folgenden Sprachbefehle:
 - **“Toröffnung”** oder **“Tor öffnen”** oder **“Tor”**

Die Videosprechanlage zeigt das folgende Pop-up an  , um den Empfang des Sprachbefehls zu bestätigen.

DAS GESPRÄCH BEENDEN

Im Sprechkanal

- Die Hand 1 Mal vor dem IR-Sensor der Videosprechanlage vorbeiführen während im Gespräch.

- Die Videosprechanlage zeigt das folgende Pop-up an  .
- Gegen Sie dann einen der folgenden Sprachbefehle:
 - **“Close the call”** or **“Close”** or **“Terminate”**

Die Videosprechanlage zeigt das folgende Pop-up an  , um den Empfang des Sprachbefehls zu bestätigen.

DS1760-066

URMET S.p.A.
10154 TORINO (ITALY)
VIA BOLOGNA 188/C
Telef. +39 011.24.00.000 (RIC. AUT.)
Fax +39 011.24.00.300 - 323

urmet

LBT21257

Area tecnica
servizio clienti +39 011.23.39.810
<http://www.urmet.com>
e-mail: info@urmet.com