

**Rivelatore infrarosso da interno con  
fotocamera**

***Indoor infrared detector with camera***

**Detecteur avec senseur de mouvement passif a  
infrarouge (PIR) et caméra intégrée**

***IR-innendetektor mit kamera***



**1051/104**

**Manuale d'uso - installazione – programmazione  
*Installation programming and functions manual*  
Notice di installation, programmation et utilization  
*Installations-, programmier- und gebrauchsanleitun***

## ITALIANO

Il rivelatore con sensore di movimento passivo a infrarossi (PIR) e fotocamera incorporata rileva i movimenti e invia segnali di allarme e immagini alla centrale di sistema.

Il rivelatore ha una portata di rilevamento di 10 metri con montaggio a 2 metri da terra. È composto da due parti, un coperchio e una base. Il coperchio contiene tutti i componenti elettronici, ottici e la fotocamera, mentre la base rappresenta il mezzo di fissaggio. La base contiene delle predisposizioni per i fori per consentire il montaggio su una superficie piana o in angolo. Il rivelatore è inoltre dotato di un interruttore tamper antimanomissione che viene attivato in caso di apertura del coperchio.

## Identificazione delle parti

### 1. LED blu/Pulsante di funzione

#### Significato dei LED:

Il LED blu si accende nelle seguenti condizioni:

- Il LED blu lampeggia una volta ogni 20 minuti: il rivelatore ha perso la connessione con la centrale.
- Il LED blu si illumina per 30 secondi: il rivelatore è in fase di inizializzazione in modalità test.
- Il LED blu lampeggia velocemente due volte: il rivelatore si è connesso correttamente alla centrale.
- Il LED blu si illumina per 2 secondi durante il normale funzionamento: il rivelatore ha rilevato un movimento.
- Il LED blu lampeggia rapidamente: il rivelatore sta trasmettendo immagini alla centrale.
- Il LED blu e l'illuminatore lampeggiano una volta: il rivelatore è stato ripristinato.

#### Utilizzo del pulsante di funzione:

- Premere una volta il pulsante per inviare un segnale di supervisione.
- Per ripristinare il rivelatore: tenere premuto il pulsante per 10 secondi. Rilasciare il pulsante quando l'illuminatore e il LED blu lampeggiano entrambi una volta.

### 2. Lente sensore IR

Il sensore ha lo scopo di rilevare persone e/o animali in movimento, attraverso il rilevamento della loro temperatura corporea.

### 3. Illuminatore

L'illuminatore fornisce una luce sufficiente per l'acquisizione delle immagini in condizioni di scarsa illuminazione.

Il LED blu e l'illuminatore lampeggiano entrambi una volta quando il pulsante di funzione viene premuto per 10 secondi per indicare che il rivelatore è stato ripristinato.

### 4. Obiettivo della fotocamera

### 5. Jumper JP1



Jumper ON: il LED blu è abilitato (impostazione di default).



Jumper OFF: il LED blu è disabilitato.

### 6. Jumper JP2



Jumper ON: dopo la trasmissione a seguito di un movimento rilevato, eventuali altri rilevamenti di movimento ritrasmetteranno le segnalazioni e le immagini acquisite (impostazione di default).



Jumper OFF: il rivelatore è dotato di un "tempo di riposo" (vedere oltre) di circa 1 minuto per risparmiare energia.

### 7. Collegamento interruttore tamper

L'interruttore tamper viene attivato quando si allenta la vite di fissaggio del coperchio.

L'interruttore tamper viene ripristinato quando si stringe la vite di fissaggio del coperchio.

### 8. Isolatore di batteria

### 9. Vite di fissaggio

### Acquisizione delle immagini

Una volta attivato il sistema di allarme, al rilevamento di un movimento il rivelatore acquisisce 3 immagini da 640x480 pixel. Il rivelatore consente inoltre l'acquisizione manuale di immagini tramite un comando da remoto (APP).

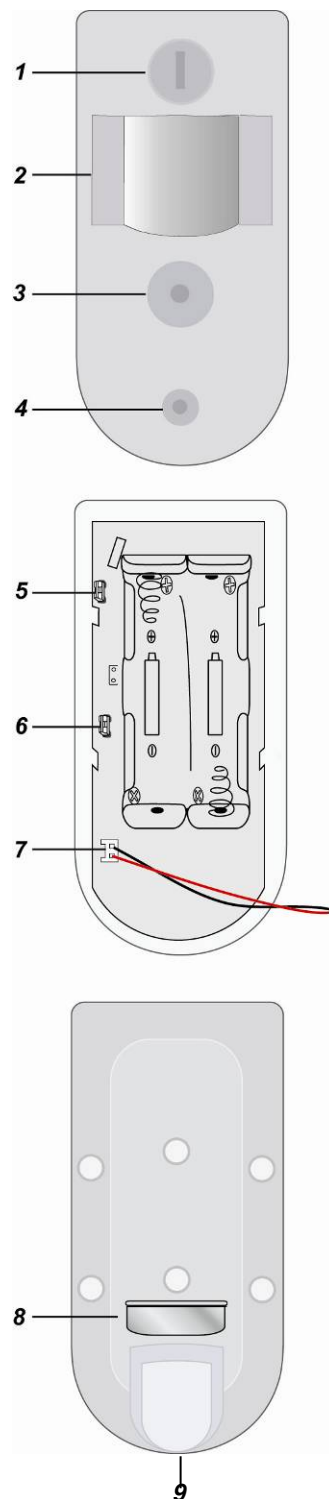

## **Periodo di inizializzazione**

Quando la centrale entra in modalità di attivazione o quando il rivelatore viene impostato in modalità Test, il rivelatore si inizializza per 40 secondi. Il rivelatore non gestisce intrusioni o movimenti durante i 40 sec. di inizializzazione. Se la batteria del rivelatore è scarica o se l'interruttore tamper è aperto, il LED blu si illumina durante il periodo di inizializzazione.

## **Sleep Time (tempo di riposo)**

Quando il JP2 è impostato su Off, il rivelatore rispetterà un "periodo di riposo" di circa 1 minuto per risparmiare energia. Se il sistema è attivo, dopo la trasmissione a seguito del rilevamento di un movimento, il rivelatore non ripeterà la trasmissione per 1 minuto. Qualunque movimento rilevato durante questo periodo ripristinerà il tempo di riposo (riportandolo di nuovo a 1 minuto). Pertanto, un movimento continuo davanti al rivelatore non provocherà la scarica della batteria.

## **Batteria e rilevamento di batteria scarica**

Il rivelatore viene alimentato tramite **2 batterie al litio "AA" da 1,5 V**.

Il rivelatore dispone della funzione di rilevamento batteria scarica. Quando la tensione della batteria è bassa, il rivelatore trasmette il segnale di batteria scarica alla centrale. Se viene rilevato un movimento in condizione di batteria scarica, il LED blu si illumina per 2 secondi.

Durante la sostituzione delle batterie, dopo avere rimosso le batterie esauste, premere due volte l'interruttore tamper o il pulsante di funzione per scaricare completamente il dispositivo prima di inserire le batterie nuove.

### <NOTA>

*Durante la sostituzione, porre particolare cura a non danneggiare i contatti del vano porta batterie.*

## **Protezione anti-manomissione**

Il rivelatore è protetto da un interruttore tamper che viene compresso quando si stringe la vite di fissaggio del coperchio. Quando si allenta la vite di fissaggio del coperchio, l'interruttore tamper viene aperto e il rivelatore invia un segnale di apertura della protezione antimanomissione alla centrale per avvertire l'utente. Se viene rilevato un movimento mentre l'interruttore tamper è aperto, il LED blu si illumina per 2 secondi.

- Il rivelatore non rileverà lo stato dell'interruttore tamper entro 5 minuti dall'inserimento della batteria.
- Se viene azionato l'interruttore tamper nei 5 minuti di mancato rilevamento, allo scadere di tale periodo il rivelatore trasmetterà immediatamente un segnale di manomissione alla centrale.
- **Quando l'interruttore tamper viene compresso, il ripristino dei valori di fabbrica (vedere oltre) del rivelatore viene disabilitato.**

## **Supervisione**

Il rivelatore trasmette con regolarità un segnale di supervisione per segnalare la propria condizione in base alle impostazioni dell'utente. L'intervallo di fabbrica predefinito è di 30 minuti. L'utente può anche premere una volta il pulsante di funzione per trasmettere manualmente un segnale di supervisione.

## **Modalità Test**

- La modalità Test consente di controllare la copertura di rilevamento del dispositivo, non la portata di comunicazione con la centrale.
- Per accedere alla modalità Test, tenere premuto il pulsante di funzione per 5 secondi. Dopo aver rilasciato il pulsante, si accenderà il led blu e rimarrà acceso per circa 30 secondi. Alla fine di questo tempo avrà inizio la modalità Test che durerà per 3 minuti.
- Per eseguire un Walk Test, premere il pulsante di funzione una sola volta.
- Durante i primi 30 secondi, il rivelatore esegue l'inizializzazione. Il rivelatore non gestisce intrusioni o movimenti durante i 30 sec. di inizializzazione.
- Al termine del periodo di inizializzazione, è possibile verificare la rilevazione di movimento davanti al rivelatore. Il LED blu si illumina per 2 secondi quando avviene la rivelazione.

## **Linee guida**

- Prima di inserire le batterie nel dispositivo, controllare che la centrale sia in funzione.
- Controllare che la centrale rientri nella portata utile mentre il dispositivo è in uso.
- Un dispositivo può essere rimosso dal sistema solo dopo avere tolto la batteria. In questo modo si evita un inutile consumo della batteria.

## **Connessione al sistema**

Il rivelatore deve essere appreso dalla centrale per trasmettere il segnale qualora venga rilevato un movimento. Per far apprendere il dispositivo, procedere come indicato di seguito.

### **Il rivelatore può essere appreso dalla centrale solo entro 3 minuti dall'accensione.**

1. Per attivare la batteria estrarre l'isolatore di batteria sul retro del rivelatore.
2. **Accertarsi che l'interruttore tamper sia aperto (sbloccato) allentando la vite sul fondo.**
3. Accertarsi di avere abilitato la funzione di apprendimento sulla centrale. **Entro 3 minuti dall'accensione**, tenere premuto il pulsante di funzione per 10 secondi, quindi rilasciarlo quando sia il LED blu che l'illuminatore lampeggiano una volta.
4. Dopo essere stato appreso dalla centrale, il rivelatore verrà automaticamente registrato nel sistema. Controllare la centrale per verificare che l'apprendimento e la registrazione siano avvenuti correttamente.
5. Una volta appreso dalla centrale, se il rivelatore perde la connessione, il LED lampeggerà una volta ogni 20 minuti per segnalare l'anomalia.

## Ripristino dei valori di fabbrica

Se il rivelatore non è stato appreso correttamente dalla centrale, o se si desidera rimuoverlo e associarlo ad una nuova centrale, è necessario usare la funzione di ripristino dei valori di fabbrica per eliminare le impostazioni e le informazioni memorizzate nel rivelatore prima di poterlo associare ad un'altra centrale.

Per eseguire il ripristino dei valori di fabbrica:

1. Rimuovere e reinserire le batterie. **ATTENZIONE:** Il ripristino del rivelatore deve avvenire **entro 3 minuti** dall'accensione.
2. **L'interruttore tamper deve essere aperto (sbloccato).**
3. Tenere premuto il pulsante di funzione per 10 secondi, quindi rilasciarlo quando la telecamera emette un segnale luminoso.
4. Il rivelatore è stato ripristinato alle impostazioni predefinite di fabbrica e tutte le precedenti informazioni di rete sono state eliminate. Il rivelatore non risulta più presente all'interno della videata "Dispositivi".

### <NOTA>

Se in seguito ad un Reset di Fabbrica si vuole apprendere nuovamente il rivelatore su una centrale, sarà necessario seguire tutti i passi elencati nel precedente punto "Connessione al sistema", a cominciare dalla estrazione delle batterie dal loro alloggiamento.

## Linee guida di installazione

Il rivelatore è progettato per essere montato su una superficie piana o in un angolo tramite le viti di fissaggio e i tasselli forniti in dotazione.

La base presenta delle predisposizioni per i fori che, per consentire il montaggio, hanno la plastica più sottile. Due predisposizioni servono per il fissaggio sulla superficie, mentre quattro predisposizioni servono per il fissaggio in angolo come mostrato in figura.

**È consigliato installare il rivelatore come indicato di seguito.**

- Nel punto in cui un eventuale intruso potrebbe normalmente attraversare il campo visivo del rivelatore.
- Ad un'altezza di 1,9-2 m da terra per prestazioni ottimali.

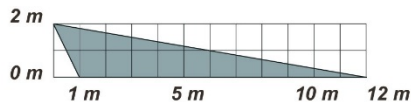

- In un angolo per ottenere una visione più ampia.
- In un punto in cui il campo visivo non sia ostacolato ad esempio da tende, soprammobili, ecc.

### Limitazioni

- Non posizionare il rivelatore in modo che punti direttamente ad una porta protetta da un contatto porta, in quanto i segnali radio del contatto porta e del rivelatore potrebbero essere trasmessi nello stesso istante in cui avviene l'ingresso, eliminandosi a vicenda.
- Non installare il rivelatore in modo che risulti completamente esposto alla luce solare diretta.
- Evitare di installare il rivelatore in aree in cui siano presenti dispositivi che possano causare repentini cambiamenti di temperatura nell'area di rilevamento, ad esempio condizionatori d'aria, termosifoni, ecc.
- Evitare la presenza di ostacoli di grandi dimensioni nell'area di rilevamento.
- Non deve puntare direttamente verso fonti di calore, come stufe o caldaie, né deve essere posizionata sopra i termosifoni.
- Evitare oggetti mobili nell'area di rilevamento, ad esempio tende, oggetti sospesi, ecc.

## Montaggio del rivelatore

### ➤ Montaggio su una superficie:

1. Allentare la vite di fissaggio e sollevare delicatamente il coperchio per non danneggiare l'interruttore tamper.
2. Forare le predisposizioni per i fori poste sulla base per il fissaggio su una superficie.
3. Usando i due fori come dima, eseguire i fori corrispondenti sulla superficie.
4. Inserire i tasselli in caso di fissaggio su intonaco o mattoni.
5. Avvitare la base nei tasselli.
6. Riposizionare il coperchio sulla base.

### ➤ Montaggio in angolo:

1. Allentare la vite di fissaggio e sollevare delicatamente il coperchio per non danneggiare l'interruttore tamper.
2. Forare le predisposizioni per i fori poste sulla base per il fissaggio in angolo.
3. Usando i due fori come dima, eseguire i fori corrispondenti sulla superficie.
4. Inserire i tasselli in caso di fissaggio su intonaco o mattoni.
5. Avvitare la base nei tasselli.
6. Riposizionare il coperchio sulla base.

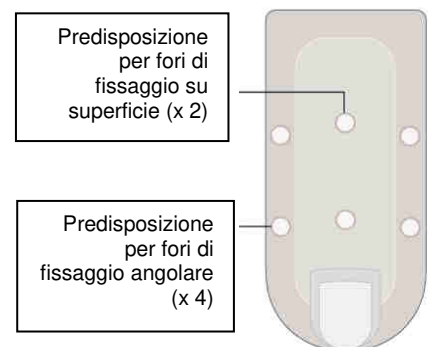

## **Specifiche tecniche**

- Alimentazione: 2 batterie al litio AA 1,5V
- Autonomia batterie: 2,5 anni (valore tipico, può variare in base all'uso)
- Portata infrarosso: max 10 m con angolo di 100°
- Frequenza radio bidirezionale: 2.4 GHz
- Fotocamera: VGA CMOS con angolo orizzontale 60°
- Temperatura operativa: -10°C ÷ +45°C
- Dimensioni: 99mm X 48mm X 43.3mm
- Peso: 200g
- Certificazione EN 50131 Grado2, Classe II

### **DICHIARAZIONE DI CONFORMITÀ UE SEMPLIFICATA**

Il fabbricante, URMET S.p.A., dichiara che il tipo di apparecchiatura radio: RIVELATORE INFRAROSSO DA INTERNO CON FOTOCAMERA 1051/104 è conforme alla direttiva 2014/53/UE. Il testo completo della dichiarazione di conformità UE è disponibile al seguente indirizzo Internet: [www.urmet.com](http://www.urmet.com).

## ENGLISH

The 1051/104 is a passive infrared motion sensor (PIR) with built-in camera. When motion is detected, it sends alarm signals and high-quality images to the system control unit.

The detector has a detection range of 10 metres when it is mounted at 2 metres from the ground. The detector consists of two parts, a cover and a base. The cover contains all the electronic and optical components and the camera, while the base is used for fixing. The base contains arrangements for the holes for assembling it on a flat surface or in a corner. The detector is also provided with a single tamper switch which is activated when the cover is opened.

## Part identification

### 1. Blue LED/Function button

#### Meaning of the LEDs:

The blue LED lights up in the following conditions:

- The blue LED blinks once every 20 minutes: the detector has lost the connection with the control unit.
- The blue LED lights up for 30 seconds: the detector is being initialised in test mode.
- The blue LED blinks fast twice: the detector is connected correctly to the control unit.
- The blue LED lights up for 2 seconds during normal operation: the detector has detected motion.
- The blue LED blinks: the detector is transmitting images to the control unit.
- The blue LED and the illuminator which blink once: the detector was reset.

#### Using the function button:

- Press the button once to send a supervision signal.
- To reset the detector: hold the button pressed for 10 seconds. Release the button when the illuminator and the blue LED blink once.

### 2. IR sensor lens

The sensor is used to detect the movements of people and/or animals by detecting their body temperature.

### 3. Illuminator

The illuminator provides sufficient light to acquire images in poor lighting conditions.

The blue LED and the illuminator both blink once when the function button is pressed for 10 seconds to indicate that the detector was reset.

### 4. Camera lens

### 5. Jumper JP1



Jumper ON: the blue LED is enabled (default setting).



Jumper OFF: the blue LED is disabled.

### 6. Jumper JP2



Jumper ON: after transmitting following a detected movement, the signals will be transmitted and the acquired images will be transmitted if any other movements are detected (default setting).



Jumper OFF: the detector has a "sleep time" (see below) of approximately 1 minute to save energy.

### 7. Tamper switch

The tamper switch is activated when the fixing screw of the cover is loosened. The tamper switch is activated when the fixing screw of the cover is tightened.

### 8. Battery isolator

### 9. Fixing screws

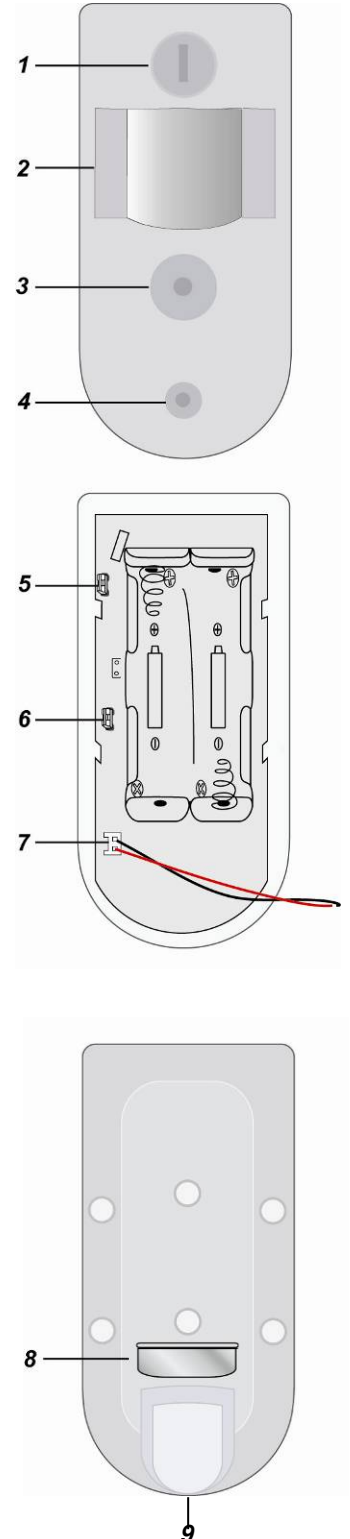

## Image acquisition

Once the alarm system is activated, three 640x480 pixel images or six 320x240 pixel images are acquired when motion is detected. The detector can also be used to acquire images manually using a remote control (app, portal or local control panel).

## Initialisation period

The detector is initialised for 40 seconds when the control unit enters activation mode or when the detector is set to Test. The detector does not manage intrusions of movements during the 40 second initialisation period. If the battery of the detector is flat or if the tamper switch is open, the blue LED lights up during the initialisation period.

## Sleep Time

When the **JP2** is set to Off, the detector will respect a “**sleep time**” of approximately 1 minute to save energy. If the system is active, the detector will not repeat the transmission for 1 minute if motion is detected after the transmission. Any motion detected during this time will reset the sleep time (taking back to 1 minute). Consequently, continuous motion in front of the detector will not discharge the battery.

## Battery and flat battery detection

The detector is powered by **two AA 1.5 V lithium batteries**.

When the detector battery is flat. When the battery voltage is flat, the detector transmits the flat battery signal to the control unit. If a flat battery condition is detected, the blue LED lights up for 2 seconds.

While replacing the batteries, after having removed the flat batteries, press the tamper button or the function button twice to discharge the device completely before inserting the new batteries.

### <NOTE>

*During replacement, pay particular attention not to damage the contacts in the battery holder compartment.*

## Tamper protection

The detector is protected by a tamper switch is compressed when the fixing screw of the cover is tightened. When the fixing screw of the cover is loosened, the tamper switch is opened and the detector sends a tamper open signal to the control unit to inform the user. If a motion is detected while the tamper switch is open, the blue LED lights up for 2 seconds.

- The detector does not detect the tamper switch state for 5 minutes after the battery is inserted.
- If the tamper switch is operated in the 5 minutes during which there is no detection, the detector will immediately transmit a tamper signal to the control unit.
- **When the tamper switch is compressed, the resetting of the default settings of the detector (see below) is deactivated.**

## Supervision

The detector regularly transmits a supervision signal to indicate the condition according to the user's setting. The user may also press the function button once to manually transmit the supervision signal.

## Test mode

- The Test mode is used to control the detection coverage of the device not the communication range with the control unit.
- To access Test mode, hold the function button pressed for 5 seconds. The blue LED will light up and stay on for approximately 30 seconds after having released the button. Test mode, which lasts for 3 minutes, will start after this time.
- To make a Walk Test, press once the function button.
- The detector will start initialisation during the first 30 seconds. The detector does not manage intrusions of movements during the 30 second initialisation period.
- Motion detection in front of the detector can be checked at the end of the initialisation period. The blue LED lights up for 2 seconds after detection.

## Guidelines

- Check that the control unit is working before inserting the batteries in the device.
- Check that the control unit is within the working range while the device is in use.
- A device may be removed from the system only after having removed the battery. This prevents unnecessary battery consumption.

## Connecting to the system

The detector must be learnt by the control unit to transmit the signal if motion is detected. Proceed as follows to perform the device learning procedure.

### **The detector may be learnt by the control unit only within 3 minutes from switch-on.**

1. To activate the battery, extract the battery isolated on the back of the detector.
2. **Make sure that the tamper switch is open (loosened) by undoing the screw on the bottom.**
3. Make sure that the learn function has been activated on the control unit. **Within 3 minutes from switch-on**, hold the function button pressed for 10 seconds and then release it when the blue LED and the illuminator blink once.
4. After having been learnt by the control unit, the detector is automatically recorded in the system. Check the control unit to check that the learning and registration procedure were performed correctly.
5. Once learnt by the control unit, if the detector connection is lost, the LED will blink once every 20 minutes to signal the fault.

## Restoring default settings

If the detector has not been learnt correctly by the control unit, or if you want to remove it and associated to another control unit, restore the default settings to eliminate the settings and the information stored in the detector before being able to associate it with another control unit. To restore the default settings:

1. Remove the batteries and refit them. **IMPORTANT:** The detector must be reset **within 3 minute** from switch-on.
2. **The tamper switch must be open (released).**

3. Hold the function button pressed 10 seconds, then release it when the camera generates a light signal.
4. The detector was reset to the default factory settings and all the previous network information were deleted. The detector is no longer present on the "Devices" page.

**<NOTE>**

If you want to run the learning procedure of the detector again on a control unit after a factory reset, follow all the steps listed in the "Connecting to the system" paragraph again, starting from extracting the batteries from their housing.

### Installation guidelines

- The detector was designed to be mounted on a flat surface or in a corner by means of the fixing screws and the anchor bolts provided.
- The base has hole arrangements where the plastic is thinner for mounting. The two arrangements are used to fix on a surface while the four arrangements are used for fixing in a corner, as shown in the figure.

**It is advisable to install the detector as shown below.**

- In the point in which a possible intruder would normally cross the field of vision of the detector.
- At a height of 1.9-2 m from the ground for optimal performance.
- In a corner to have the widest view possible.
- In a point in which the field of vision is not obstructed, e.g. by curtains, ornaments etc.

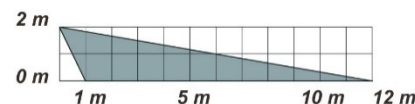

**Restrictions**

- Do not position the detector pointing directly towards a door protected by a door contact, because the wireless signals of the door contact and of the detector could be transmitted in the same instant and cancel themselves out.
- Do not install the detector so that it is completely exposed to direct sunlight.
- Avoid installing the detector in areas in which devices which could cause sudden changes of temperature in the detection area are present, such as air conditioning units, radiators etc.
- Avoid the presence of large size obstacles in the detection area.
- Do not point it directly towards sources of heat, such as stoves or boilers, or over radiators.
- Avoid moving objects in the detection area, such as curtains, hanging objects etc.

### Detector mounting

➤ **Surface mounting:**

1. Loosen the fixing screw and delicately lift the cover to prevent damaging the tamper switch.
2. Perforate the hole arrangements on the base for fixing on a surface.
3. Using the two holes as template, make the holes corresponding to the surface.
4. Insert the anchor bolts if the device is fixed to plaster or bricks.
5. Screw the base into the anchor bolts.
6. Reposition the cover onto the base.

➤ **Corner mounting:**

1. Loosen the fixing screw and delicately lift the cover to prevent damaging the tamper switch.
2. Perforate the hole arrangements on the base for fixing in a corner.
3. Using the two holes as template, make the holes corresponding to the surface.
4. Insert the anchor bolts if the device is fixed to plaster or bricks. Screw the base into the anchor bolts.
5. Reposition the cover onto the base.

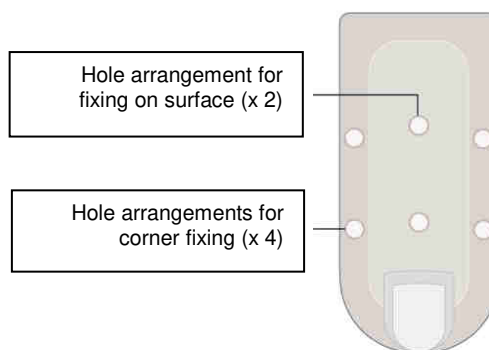

### Technical specifications

- Power supply: 2 lithium batteries AA 1.5V
- Battery life: 2.5 years (typical value, may vary according to use)
- Infrared range: max 10 m with 100° angle
- Two-way radio frequency: 2.4 GHz
- Camera: VGA CMOS with 60° horizontal angle
- Working temperature range -10°C – +45°C
- Dimensions: 99mm X 48mm X 43.3mm
- Weight: 200g
- Certification EN 50131 Degree 2, Class II

**SIMPLIFIED EU DECLARATION OF CONFORMITY**

Hereby, URMET S.p.A. declares that the radio equipment type: INDOOR INFRARED DETECTOR WITH CAMERA 1051/104 is in compliance with Directive 2014/53/EU. The full text of the EU declaration of conformity is available at the following internet address: [www.urmet.com](http://www.urmet.com).



## FRANÇAIS

1051/104 est un détecteur avec capteur de mouvement passif à infrarouge (PIR) et caméra intégrée. Après avoir détecté un mouvement, il envoie des signaux d'alarme à la centrale. Le détecteur a une portée de détection de 10 mètres avec montage à 2 mètres du sol.

Le détecteur est formé de deux parties : couvercle et base. Le couvercle contient tous les composants électroniques, optiques et la caméra, tandis que la base permet la fixation. La base est dotée de parties prédécoupées pour les trous qui permettent l'installation sur une surface plane ou dans un angle. Le détecteur est doté aussi d'un interrupteur tamper anti-sabotage qui est activé quand le couvercle est ouvert.

### Identification des pièces

#### 1. LED bleue/Touche de fonction

##### Significations des LED :

La LED bleue s'allume dans les conditions suivantes :

1. La LED bleue clignote toutes les 20 minutes : perte de connexion entre le détecteur et la centrale.
2. La LED bleue s'allume pendant 30 secondes : le détecteur est en cours d'initialisation en mode test.
3. La LED bleue clignote vite deux fois : connexion établie correctement entre le détecteur et la centrale.
4. La LED bleue s'allume pendant 2 secondes en mode de fonctionnement normal : le détecteur a détecté un mouvement.
5. La LED bleue clignote vite : le détecteur est en train de transmettre des images à la centrale.
6. La LED bleue et l'illuminateur clignotent une fois : le détecteur a rétabli la connexion avec la centrale.

##### Utilisation de la touche de fonction :

7. Appuyer une fois sur la touche pour envoyer un signal de supervision.
8. Pour réinitialiser le détecteur : maintenir la touche enfoncée pendant 10 secondes. Relâcher la touche quand l'illuminateur et la LED bleue clignotent une fois.

#### 2. Lentille capteur IR

Le but du capteur est de détecter des personnes et/ou des animaux en mouvement à travers la détection de la température de leurs corps.

#### 3. Illuminateur

L'illuminateur fournit une lumière suffisante pour acquérir des images en conditions de bas éclairage.

La LED bleue et l'illuminateur clignotent une fois quand on appuie sur la touche de fonction pendant 10 secondes, pour indiquer que le détecteur a rétabli la connexion avec la centrale.

#### 4. Objectif de la caméra

#### 5. Cavalier JP1



Cavalier ON : LED bleue activée (configuration par défaut).



Cavalier OFF : LED bleue désactivée.

#### 6. Cavalier JP2



Cavalier ON : après la transmission à la suite de la détection d'un mouvement, d'autres détections de mouvement éventuelles transmettront de nouveaux les signalisations et les images acquises (configuration par défaut).



Cavalier OFF : le détecteur a un « temps de repos » (voir ci-dessous) d'1 minute environ pour économiser l'énergie.

#### 7. Interrupteur tamper

L'interrupteur tamper est activé quand on desserre la vis de fixation du couvercle. Il est rétabli quand la vis est serrée.

#### 8. Isolateur de batterie

#### 9. Vis de fixation

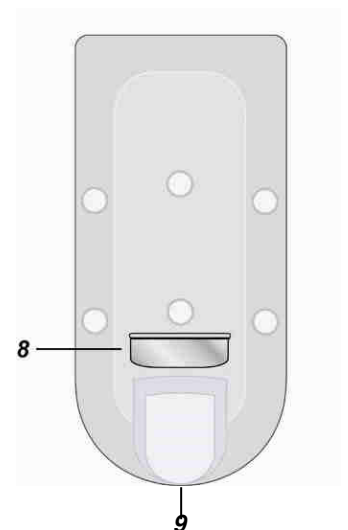
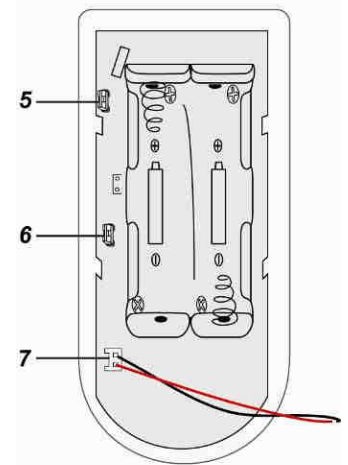
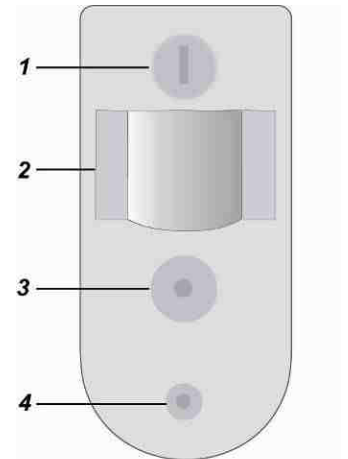

## Acquisition des images

Une fois activé le système d'alarme, après la détection d'un mouvement le détecteur acquiert 3 images de 640x480 pixel ou 6 images de 320x240 pixel. Le détecteur permet aussi l'acquisition manuelle des images par une commande à distance (APP, portail ou panneau de contrôle local).

## Période d'initialisation

Quand la centrale entre en mode d'activation ou quand le détecteur est configuré en mode Test, le détecteur entre en phase d'initialisation pendant 40 secondes. Pendant cette période le détecteur ne détecte aucune intrusion et aucun mouvement. Si la batterie du détecteur est épuisée ou l'interrupteur tamper est ouvert, la LED bleue s'allume pendant l'initialisation.

## Sleep Time (temps de repos)

Quand le JP2 est configuré sur Off, le détecteur reste un mode "repos" pendant 1 minute environ pour économiser l'énergie. Si le système est activé, après avoir transmis une détection de mouvement, le détecteur arrête de transmettre les suivantes pendant 1 minute. Tout mouvement supplémentaire pendant cette période de repos augmente la durée de repos d'une minute. De cette façon, un mouvement continu devant le détecteur de mouvement n'épuisera pas la pile inutilement.

## Batterie et détection de batterie épuisée

Le détecteur est alimenté par 2 batteries au lithium "AA" 1,5 V.

Le détecteur dispose de la fonction de détection de batterie épuisée. Si la tension de la batterie est faible, le détecteur envoie un signal de batterie épuisée à la centrale. Si un mouvement est détecté quand la batterie est épuisée, la LED bleue s'allume pendant 2 secondes.

Pendant le remplacement des batteries, après avoir enlevé les batteries épuisées, appuyer deux fois sur l'interrupteur tamper pour décharger complètement le dispositif, avant d'insérer les nouvelles piles.

### <NOTE>

*Pendant le remplacement, veiller à ne pas endommager les contact du logement des batteries.*

## Protection anti-sabotage

Le détecteur est protégé par un interrupteur tamper qui est enfoncé quand la vis de fixation du couvercle est serrée. Quand cette vis est desserrée, l'interrupteur tamper est ouvert et le détecteur envoie à la centrale un signal d'ouverture de la protection anti-sabotage, pour informer l'utilisateur. Si un mouvement est détecté pendant que l'interrupteur tamper est ouvert, la LED bleue s'allume pendant 2 secondes.

1. Le détecteur ne détecte pas la condition de l'interrupteur pendant les 5 minutes qui suivent le remplacement de la batterie.
2. Si l'interrupteur tamper est activé pendant cette période de 5 minutes, à son expiration le détecteur transmettra tout de suite à la centrale un signal de sabotage.
3. **Quand l'interrupteur tamper est enfoncé, la restauration des valeurs d'usine du détecteur (voir ci-dessous) est désactivée.**

## Supervision

Le détecteur transmet à intervalles réguliers un signal de supervision pour indiquer sa condition, en fonction des configurations effectuées par l'utilisateur. Celui-ci peut aussi appuyer une fois sur la touche de fonction pour transmettre de façon manuelle un signal de supervision.

## Mode Test

Le mode Test permet de vérifier la couverture de détection du dispositif, non pas la portée de communication avec la centrale.

1. Pour entrer en mode Test, appuyer pendant 5 secondes sur la touche de fonction. Après avoir relâché la touche, la LED bleue s'allume et reste allumée pendant 30 secondes environ. Ensuite le détecteur entre en mode Test, qui dure 3 minutes.
2. Pour effectuer un test de marche, appuyez une fois sur le bouton de fonction.
3. Pendant les premières 30 secondes, le détecteur est en phase d'initialisation et ne détecte aucun mouvement ni passage d'intrus.
4. Après l'initialisation, il est possible de vérifier la détection de mouvement devant le détecteur. La LED bleue s'allume pendant 2 secondes au moment de la détection.

## Lignes directrices

1. Avant d'insérer les batteries dans le dispositif, vérifier le fonctionnement de la centrale.
2. Vérifier que la centrale soit comprise dans la portée utile pendant que le dispositif est en service.
3. Enlever la batterie avant d'enlever un dispositif, afin d'éviter de consommer inutilement la batterie.

## Connexion au système

Le détecteur doit être acquis par la centrale pour transmettre le signal après la détection d'un mouvement.

Pour ce faire, suivre la procédure ci-dessous.

### **Le détecteur peut être acquis par la centrale seulement dans les 3 minutes après son allumage.**

1. Pour activer la batterie enlever l'isolateur dans la partie arrière du détecteur.
2. **Desserrer la vis sur le fond pour vérifier que l'interrupteur tamper soit ouvert (débloqué).**
3. Vérifier d'avoir activé la fonction d'apprentissage sur la centrale. Dans les 3 minutes après son allumage, maintenir enfoncée la touche de fonction pendant 10 secondes, la relâcher quand la LED bleue et l'illuminateur clignotent une fois.
4. Après avoir été acquis par la centrale, le détecteur sera acquis de façon automatique dans le système. Vérifier l'unité pour contrôler que l'acquisition et l'enregistrement ont été effectués correctement.
5. Une fois acquis par la centrale, si le détecteur perd la connexion, la LED clignotera toutes les 20 minutes pour signaler cette anomalie.

## Restauration des valeurs d'usine

Si le détecteur n'a pas été acquis correctement par la centrale ou s'il faut l'enlever et l'associer à une autre unité de contrôle, il faut utiliser la fonction de restauration des paramètres d'usine pour éliminer les configurations et les données mémorisées dans le détecteur, avant de pouvoir l'associer à une autre unité de contrôle. Pour restaurer les valeurs d'usine :

1. Enlever et insérer de nouveau les batteries. **ATTENTION:** la réinitialisation du détecteur doit se réaliser **dans les 3 minutes** après l'allumage.
2. **L'interrupteur tamper doit être ouvert (débloqué).**
3. Rester appuyé sur la touche de fonction pendant 10 secondes et la relâcher quand la caméra émet un signal lumineux.
4. Le détecteur a été restauré aux configurations d'usine et toutes les informations précédentes ont été effacées. Le détecteur n'apparaît plus dans la page-écran « Dispositifs ».

### <NOTE>

Si après une restaurations aux paramètres d'usine le détecteur doit être acquis par une unité de contrôle, il faut suivre toutes les étapes illustrées dans le paragraphe « Connexion au système », à partir de l'enlèvement des batteries de leur logement.

## Lignes directrices d'installation

- Le détecteur est conçu pour être monté sur une surface plane ou dans un angle à l'aide des vis de fixation et des chevilles fournies.
- La base est dotée de trous prédécoupés en plastique plus mince, pour permettre le montage. Deux sont utilisés pour le montage sur une surface, quatre pour le montage en angle, comme illustré dans la figure.

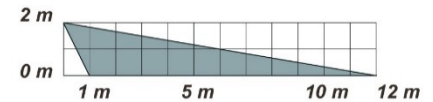

### Installer le détecteur dans les positions suivantes :

- Positionner le détecteur de manière à contrôler la zone de passage normale d'un intrus éventuel.
- À 2,3 m du sol, pour obtenir les meilleures performances.
- Dans un angle, pour élargir le champ visuel.
- À un endroit où le champ de vision ne sera pas obstrué par des rideaux, des décorations, etc.

### Limitations

- Éviter de pointer le détecteur directement vers une porte déjà protégée par un détecteur d'ouverture de porte, puisque cela pourrait générer l'envoi simultané de signaux radio du détecteur d'ouverture de porte et du détecteur de mouvement en cas d'infraction, les deux signaux pouvant s'annuler mutuellement.
- Éviter d'installer le détecteur à un endroit directement exposé à la lumière du soleil.
- Éviter d'installer le détecteur à des endroits où des appareils peuvent causer un brusque changement de température dans la zone de détection (climatiseurs, radiateurs, etc.).
- Éviter les obstacles de taille importante dans la zone de détection.
- Éviter de diriger directement le détecteur vers des sources de chaleur (feux ou chaudières) et de l'installer au-dessus de radiateurs.
- Éviter les objets mobiles dans la zone de détection (rideaux, décorations murales, etc.).

## Montage du détecteur

### Montage sur une surface plane :

1. Desserrer la vis de fixation et soulever doucement le couvercle pour ne pas endommager l'interrupteur tamper.
2. Percez les repères de fixation prédécoupés sur la base pour le montage sur une surface plane.
3. Utiliser un gabarit pour percer les trous sur la surface.
4. Insérer les chevilles si l'installation est effectuée dans du plâtre ou des briques.
5. Visser la base dans les chevilles.
6. Visser le couvercle sur la base.

### Montage en angle :

1. Desserrer la vis de fixation et soulever doucement le couvercle pour ne pas endommager l'interrupteur tamper.
2. Percez les repères de fixation prédécoupés sur la base pour le montage en angle.
3. Utiliser un gabarit pour percer les trous sur la surface.
4. Insérer les chevilles si l'installation est effectuée dans du plâtre ou des briques.
5. Visser la base dans les chevilles.
6. Visser le couvercle sur la base.

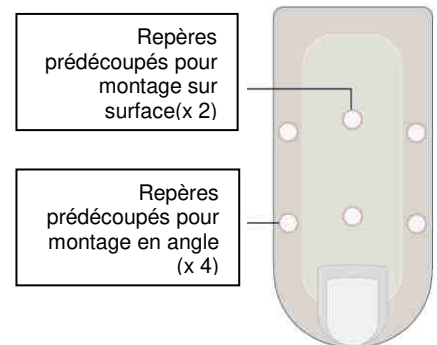

## Caractéristiques techniques

Alimentation : 2 batteries au lithium AA 1,5V

Autonomie batteries : 2,5 ans (valeur typique qui peut changer en fonction de l'utilisation)

Portée infrarouge: 10 m max avec angle 100°

Fréquence radio bidirectionnelle : 2.4 GHz

Caméra : VGA CMOS avec angle de vue horizontal de 60°

Température de fonctionnement : de -10°C à +45°C

Dimensions : 99mm X 48mm X 43.3mm

Poids : 200g

Certification EN 50131 Degré2, Classe II

DS1051-009B

**DECLARATION UE DE CONFORMITE SIMPLIFIEE**

Le soussigné, URMET S.p.A., déclare que l'équipement radioélectrique du type DETECTEUR AVEC SENSEUR DE MOUVEMENT PASSIF A INFRAROUGE (PIR) ET CAMERA INTEGREE 1051/104 est conforme à la directive 2014/53/UE. Le texte complet de la déclaration UE de conformité est disponible à l'adresse internet suivante: [www.urmet.com](http://www.urmet.com).

## DEUTSCH

Der 1051/104 ist ein Detektor mit passivem Infrarot-Bewegungssensor (PIR) und eingebauter Kamera. Bei der Erfassung einer Bewegung sendet er Alarmsignale und Bilder an das Steuergerät des Systems.

Der Detektor hat bei Montage auf einer Höhe von 2 Metern vom Boden eine Erfassungsreichweite von 10 Metern.

Der Detektor setzt sich aus zwei Teilen zusammen, und zwar einer Abdeckung und einer Basis. Die Abdeckung enthält alle elektronischen und optischen Bauteile und die Kamera, während die Basis der Befestigung dient. Die Basis enthält die zum Anbringen der Bohrungen ausgelegten Bereiche, um die Montage auf einer ebenen Oberfläche oder in einem Winkel zu ermöglichen. Der Detektor ist außerdem mit einem Tamper-Schalter als Sabotageschutz ausgestattet, der beim Öffnen des Gehäuses aktiviert wird.

### Identifizierung der Teile

#### 1. Blaue LED/ Funktionstaste

##### Bedeutung der LEDs:

Die blaue LED leuchtet unter den folgenden Bedingungen auf:

- Die blaue LED blinkt einmal alle 20 Minuten: der Detektor hat die Verbindung mit dem Steuergerät verloren.
- Die blaue LED leuchtet 30 Sekunden lang auf: der Detektor führt die Initialisierung im Test-Modus durch.
- Die blaue LED blinkt zweimal schnell: der Detektor wurde korrekt mit dem Steuergerät verbunden.
- Die blaue LED leuchtet während des Normalbetriebs 2 Sekunden lang auf: der Detektor hat eine Bewegung erfasst.
- Die blaue LED blinkt schnell: der Detektor überträgt Bilder an das Steuergerät.
- Die blaue LED und die Beleuchtung blinken einmal: der Detektor wurde zurückgesetzt.

##### Verwendung der Funktionstaste:

- Die Taste einmal betätigen, um ein Überwachungssignal zu versenden.
- Zur Zurücksetzung des Detektors: die Taste 10 Minuten lang gedrückt halten. Die Taste loslassen, wenn die Beleuchtung und die blaue LED beide einmal blinken.

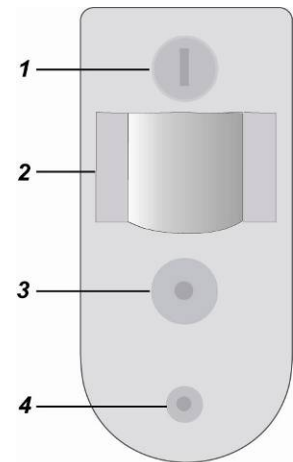

#### 2. IR-Sensor-Linse

Der Sensor hat den Zweck, sich bewegende Personen und/oder Tiere anhand der Messung der Körpertemperatur zu erfassen.

#### 3. Beleuchtung

Die Beleuchtung liefert ausreichend Licht für die Aufnahme der Bilder bei schlechten Lichtverhältnissen.

Die blaue LED und die Beleuchtung blinken beide einmal, wenn die Funktionstaste 10 Sekunden lang betätigt wird, um anzuzeigen, dass der Detektor zurückgesetzt wurde.

#### 4. Zweck der Kamera

#### 5. Jumper JP1



Jumper ON: die blaue LED ist aktiviert (Standardeinstellung).



Jumper OFF: die blaue LED ist deaktiviert.

#### 6. Jumper JP2



Jumper ON: nach der Übertragung im Anschluss an eine Bewegungserfassung führen eventuelle weitere Bewegungserfassungen zu einer erneuten Übertragung der Meldungen und aufgenommenen Bilder (Standardeinstellung).



Jumper OFF: der Detektor weist eine "Ruhezeit" (siehe weiter vorn) von ca. 1 Minute auf, um Energie zu sparen.

#### 7. Tamper-Schalter

Der Tamper-Schalter wird aktiviert, wenn die Befestigungsschraube der Abdeckung gelöst wird.

Der Tamper-Schalter wird zurückgesetzt, wenn die Befestigungsschraube der Abdeckung angezogen wird.

#### 8. Batterie-Isolator

#### 9. Befestigungsschraube

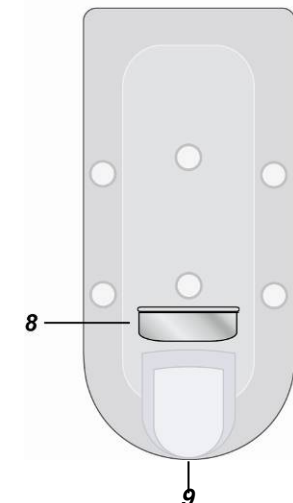
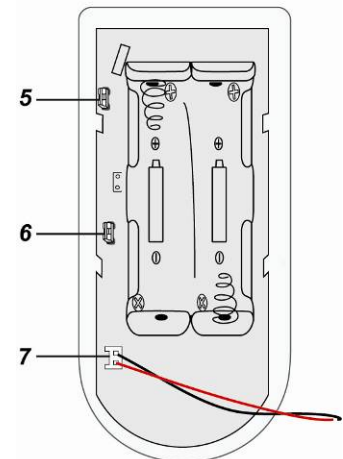

## **Aufnahme der Bilder**

Sobald die Alarmanlage aktiviert ist, nimmt der Detektor bei einer Bewegungserfassung 3 Bilder mit 640x480 Pixel oder 6 Bilder mit 320x240 Pixel auf. Der Detektor gestattet außerdem die manuelle Bildaufnahme über eine Fernbedienung (APP, Portal oder lokales Bedienfeld).

## **Initialisierungszeitraum**

Begibt sich das Steuergerät in den Aktivierungsmodus oder der Detektor wird in den Test-Modus gebracht, wird der Detektor 40 Sekunden lang initialisiert. Der Detektor erfasst während dieser 40 Sekunden der Initialisierung keine Einbruchversuche oder Bewegungen. Ist die Batterie des Detektors entladen oder der Tamper-Schalter geöffnet, leuchtet die blaue LED während des Initialisierungszeitraums.

## **Sleep Time (Ruhezeit)**

Ist der JP2 auf Off gestellt, beachtet der Detektor eine "Ruhezeit" von ca. 1 Minute, um Energie zu sparen. Ist das System aktiv, wiederholt der Detektor nach der Übertragung im Anschluss an eine Bewegungserfassung die Übertragung 1 Minute lang nicht. Jegliche während dieses Zeitraums erfasste Bewegungen stellen die Ruhezeit wieder zurück (die so erneut 1 Minute beträgt) Daher führt eine kontinuierliche Bewegung vor dem Detektor nicht zum Entladen der Batterie.

## **Batterie und Erfassen der entladenen Batterie**

Der Detektor wird von **2 Lithium-Batterien des Formats AA mit 1,5 V** versorgt.

Der Detektor ist mit der Funktion des Erfassens der entladenen Batterie ausgestattet. Ist die Batteriespannung niedrig, überträgt der Detektor das Signal der entladenen Batterie an das Steuergerät. Wird bei entladener Batterie eine Bewegung erfasst, leuchtet die blaue LED 2 Sekunden lang auf.

Während des Ersetzens der Batterien und nach dem Entfernen der entladenen Batterien den Tamper-Schalter oder die Funktionstaste zweimal betätigen, um die Vorrichtung vollkommen zu entladen, bevor die neuen Batterien eingelegt werden.

### <HINWEIS>

*Während des Ersetzens besonders darauf achten, die Kontakte des Batteriefachs nicht zu beschädigen.*

## **Sabotageschutz**

Der Detektor ist durch einen Tamper-Schalter geschützt, der zusammengedrückt wird, wenn die Befestigungsschraube der Abdeckung angezogen wird. Wird die Befestigungsschraube der Abdeckung gelöst, wird der Tamper-Schalter geöffnet und der Detektor sendet ein Signal des Öffnens des Sabotageschutzes an das Steuergerät, um den Benutzer zu benachrichtigen. Wird bei geöffnetem Tamper-Schalter eine Bewegung erfasst, leuchtet die blaue LED 2 Sekunden lang auf.

- Der Detektor erfasst den Status des Tamper-Schalters erst 5 Minuten nach dem Einlegen der Batterie.
- Wird der Tamper-Schalter innerhalb der 5 Minuten ohne Erfassung betätigt, sendet der Detektor nach Ablauf dieses Zeitraums umgehendein Sabotagesignal an das Steuergerät.
- **Wird der Tamper-Schalter zusammengedrückt, wird die Wiederherstellung der werksseitigen Werte (siehe weiter vorn) des Detektors deaktiviert.**

## **Überwachung**

Der Detektor überträgt regelmäßig ein Überwachungssignal, um seinen Zustand basierend auf den Benutzereinstellungen zu signalisieren. Der Benutzer kann auch einmal die Funktionstaste betätigen, um manuell ein Überwachungssignal zu übertragen.

## **Test-Modus**

Der Test-Modus gestattet die Kontrolle der Erfassungsabdeckung der Vorrichtung, nicht der Reichweite der Kommunikation mit dem Steuergerät.

- Um in den Test-Modus zu gelangen, die Funktionstaste 5 Sekunden lang gedrückt halten. Nach dem Loslassen der Taste schaltet sich die blaue LED ein und bleibt ca. 30 Sekunden eingeschaltet. Nach diesem Zeitraum beginnt der Test-Modus, der ca. 3 Minuten dauert.
- Um einen Gehtest auszuführen, bitte die Funktionstaste einmalig betätigen
- Während der ersten 30 Sekunden führt der Detektor die Initialisierung durch. Der Detektor erfasst während dieser 30 Sekunden der Initialisierung keine Einbruchversuche oder Bewegungen.
- Nach dem Initialisierungszeitraum kann die Bewegungserfassung vor dem Detektor überprüft werden. Die blaue LED leuchtet 2 Sekunden lang auf, wenn die Erfassung erfolgt.

## **Leitlinien**

- Vor dem Einlegen der Batterien in die Vorrichtung kontrollieren, ob das Steuergerät in Betrieb ist.
- Kontrollieren, ob das Steuergerät sich innerhalb der Reichweite befindet, während die Vorrichtung in Betrieb ist.
- Eine Vorrichtung darf erst nach dem Entfernen der Batterie aus dem System entfernt werden. Auf diese Weise wird ein unnötiger Batterieverbrauch vermieden.

## **Anschluss an das System**

Der Detektor muss vom Steuergerät eingelernt werden, um das Signal zu übertragen, wenn eine Bewegung erfasst wird. Zum Einlernen der Vorrichtung wie im Anschluss beschrieben vorgehen.

### **Der Detektor kann vom Steuergerät nur innerhalb von 3 Minuten nach dem Einschalten eingelernt werden.**

1. Zum Aktivieren der Batterie den Batterie-Isolator auf der Rückseite des Detektors entfernen.
2. **Sicherstellen, dass der Tamper-Schalter geöffnet (entriegelt) ist, indem die Schraube auf dem Boden gelöst wird.**
3. **Sicherstellen, dass auf dem Steuergerät die Einlernfunktion aktiviert wurde. Innerhalb von 3 Minuten nach dem Einschalten** die Funktionstaste 10 Sekunden gedrückt halten, dann loslassen, wenn sowohl die blaue LED als auch die Beleuchtung einmal blinken.
4. Nachdem der Detektor vom Steuergerät eingelernt wurde, wird dieser automatisch im System registriert. Das Steuergerät kontrollieren, um zu überprüfen, ob das Einlernen und die Registrierung korrekte erfolgt sind.
5. Sobald der Detektor vom Steuergerät eingelernt wurde, blinkt die LED, sollte der Detektor die Verbindung verlieren, einmal alle 20 Minuten, um auf das Problem hinzuweisen.

## Wiederherstellung der werksseitigen Werte

Wurde der Detektor nicht korrekt vom Steuergerät eingelernt oder sollte sein Entfernen und seine Verknüpfung mit einem neuen Steuergerät gewünscht werden, muss die Funktion der Wiederherstellung der werksseitigen Werte verwendet werden, um die im Detektor gespeicherten Einstellungen und Informationen zu löschen, bevor dieser mit einem anderen Steuergerät verknüpft werden kann. Zum Wiederherstellen der werksseitigen Werte:

1. Die Batterien entnehmen und wieder einsetzen. **ACHTUNG:** Die Wiederherstellung des Detektors muss **innerhalb von 3 Sekunden** nach dem Einschalten erfolgen.
2. **Der Tamper-Schalter muss geöffnet sein (entriegelt).**
3. Die Funktionstaste 10 Sekunden lang gedrückt halten, danach loslassen, wenn die Kamera ein Leuchtsignal aussendet.
4. Der Detektor wurde wieder auf die werksseitigen Einstellungen zurückgestellt und alle vorangegangenen Informationen des Netzes wurden gelöscht. Der Detektor erweist sich als nicht mehr in der Ansicht "Geräte" vorhanden.

### <HINWEIS>

Sollte der Detektor im Anschluss an eine Wiederherstellung der werksseitigen Werte erneut auf einem Steuergerät eingelernt werden, müssen alle unter dem vorangegangenen Punkt "Anschluss an das System" aufgeführten Schritte ausgehend vom Entnehmen der Batterien aus ihrem Fach ausgeführt werden.

## Installationsleitlinien

- Der Detektor wurde für die Montage auf einer ebenen Oberfläche oder in einem Winkel mit den im Lieferumfang enthaltenen Befestigungsschrauben und Dübeln ausgelegt.
- Die Basis weist für die Bohrungen ausgelegte Bereiche auf, deren Kunststoff dünner ist, um die Montage zu gestatten. Zwei Bereiche dienen der Befestigung auf Oberflächen, während vier Bereiche der Winkelbefestigung dienen, wie in der Abbildung dargestellt.

### Es wird empfohlen, den Detektor wie im Anschluss angegeben zu installieren.

- An der Stelle, an der ein eventueller Eindringling den Sichtbereich des Detektors normalerweise überqueren könnte.
- Auf einer Höhe von 1,9-2 m vom Boden für optimale Leistungen.
- In einem Winkel, um eine möglichst breite Sicht zu erzielen.
- An einer Stelle, an der der Sichtbereich nicht z. B. durch Vorhänge, Dekorationsgegenstände, usw. behindert wird.

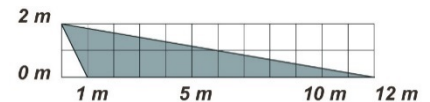

### Einschränkungen

- Den Detektor nicht so positionieren, dass er direkt auf eine durch einen Türkontakt geschützte Tür gerichtet ist, das die Funksignale des Türkontakts und des Detektors in demselben Moment übertragen werden könnten, in dem der Eingang erfolgt, und sich so gegenseitig aufheben würden.
- Den Detektor nicht so installieren, dass er vollkommen direkter Sonneneinstrahlung ausgesetzt ist.
- Die Installation des Detektors in Bereichen vermeiden, in denen Vorrichtungen vorhanden sind, die wiederholte Temperaturschwankungen im Erfassungsbereich verursachen können bzw. Klimaanlage, Heizkörper, usw.
- Das Vorhandensein großer Hindernisse im Erfassungsbereich vermeiden.
- Der Detektor darf nicht direkt auf Wärmequellen wie Öfen oder Heizkessel gerichtet noch über Heizkörpern positioniert sein.
- Bewegliche Gegenstände wie z. B. Vorhänge, hängende Gegenstände, usw. im Erfassungsbereich vermeiden.

## Montage des Detektors

### ➤ Montage auf einer Oberfläche:

- I. Die Befestigungsschraube lösen und die Abdeckung vorsichtig anheben, um den Tamper-Schalter nicht zu beschädigen.
- II. Die für die Bohrungen vorgesehenen Bereiche auf der Basis für die Befestigung auf einer Oberfläche durchbrechen.
- III. Unter Verwendung der beiden Bohrungen als Schablone die entsprechenden Bohrungen auf der Oberfläche anbringen.
- IV. Im Fall der Befestigung auf Verputz oder Ziegel die Dübel einsetzen.
- V. Die Basis in den Dübeln verschrauben.
- VI. Die Abdeckung wieder an der Basis anbringen.

### ➤ Montage in einem Winkel:

- I. Die Befestigungsschraube lösen und die Abdeckung vorsichtig anheben, um den Tamper-Schalter nicht zu beschädigen.
- II. Die für die Bohrungen vorgesehenen Bereiche auf der Basis für die Befestigung in einem Winkel durchbrechen.
- III. Unter Verwendung der beiden Bohrungen als Schablone die entsprechenden Bohrungen auf der Oberfläche anbringen.
- IV. Im Fall der Befestigung auf Verputz oder Ziegel die Dübel einsetzen.
- V. Die Basis in den Dübeln verschrauben.
- VI. Die Abdeckung wieder an der Basis anbringen.

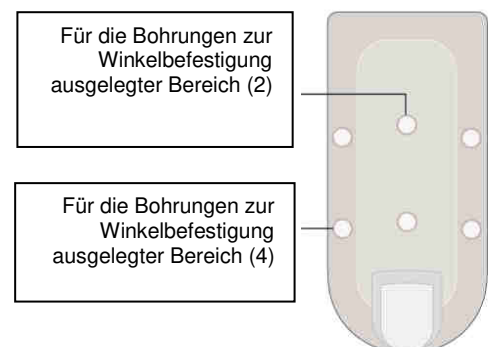

## **Technische Daten**

- Versorgungsspannung: 2 1,5 V-Lithium-Batterien Typ AA
- Batterieautonomie: 2,5 Jahre (normaler Wert, kann je nach Verwendung schwanken)
- Infrarotreichweite: max. 10 m bei einem Winkel von 100°
- Bidirektionale Funkfrequenz: 2.4 GHz
- Kamera: VGA CMOS mit horizontalem Winkel von 60°
- Betriebstemperatur: -10°C ÷ +45°C
- - Abmessungen: 99mm x 48mm x 43.3mm
- Gewicht: 200 g
- Zertifizierung EN 50131 Grad 2, Klasse II

### **VEREINFACHTE EU-KONFORMITÄTSERKLÄRUNG**

Hiermit erklärt URMET S.p.A., dass der Funkanlagentyp IR-INNENDETEKTOR MIT KAMERA 1051/104 der Richtlinie 2014/53/EU entspricht. Der vollständige Text der EU-Konformitätserklärung ist unter der folgenden Internetadresse verfügbar: [www.urmet.com](http://www.urmet.com).

**DS1051-009B**

URMET S.p.A.  
10154 TORINO (ITALY)  
VIA BOLOGNA 188/C  
Telef. +39 011.24.00.000 (RIC.AUT.)

**urmet**



Area tecnica  
Servizio Clienti TEL. 0112339810  
<http://www.urmet.com>  
e-mail: [info@urmet.com](mailto:info@urmet.com)  
Made in Taiwan to Urmet specification