

**VIDEOCITOFONO IPERCOM 7" BASIC
BASIC VIDEO DOOR PHONE 7" IPERCOM
MONITEUR IPERCOM 7" BASIC
VIDEOINTERFONO IPERCOM 7" BASIC
BASIC IPERCOM-VIDEOSPRECHANLAGE 7"
BASIC IPERCOM-VIDEOINTERCOM 7"**

Sch./Ref. 1741/1

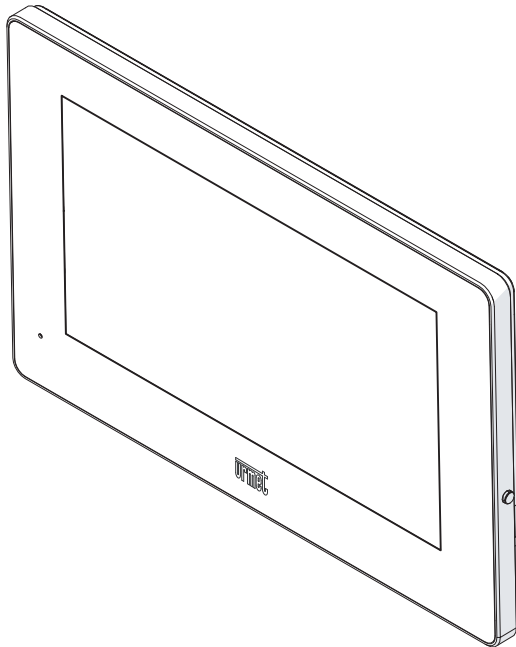

**LIBRETTO INSTALLAZIONE
INSTALLATION HANDBOOK
NOTICE D'INSTALLATION
MANUAL DE INSTALACIÓN
INSTALLATIONSANLEITUNG
INSTALLATIEHANDLEIDING**

ITALIANO

ATTENZIONE! Per il funzionamento del dispositivo è necessario che la versione del firmware del sistema Ipercom sia la **2.1.0 o superiore**. L'aggiornamento della versione del firmware del sistema Ipercom è disponibile sul sito Urmet alla sezione Download/Software (previa registrazione).

Il videocitofono IP Sch.1741/1, è un dispositivo, dedicato al sistema Ipercom.

Per un corretto funzionamento, il dispositivo necessita di un collegamento del tipo LAN/POE.

1. DESCRIZIONE DEI COMPONENTI E CARATTERISTICHE

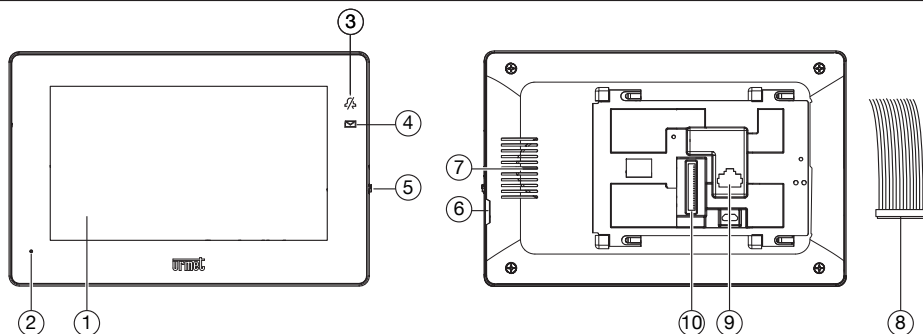

1. Display touchscreen 7"
2. Microfono
3. Led di colore rosso per segnalazione funzione "MUTE" attiva
4. Led di colore blu per segnalazioni notifiche
5. Pulsante Home
6. Alloggiamento per Micro SD card
7. Altoparlante
8. Cavo con fili per il collegamento al videocitofono per le funzioni ausiliarie
9. Connettore LAN con alimentatore POE (DOORPHONE POE PORT)
10. Connettore a 14 vie per il collegamento al cavo con fili

2. DESCRIZIONE DEI FILI PRESENTI SUL CAVO PER LA CONNESSIONE ALL'IMPIANTO



1	Chiamata al piano: filo di colore nero (FC)
2	Allarme panico: filo di colore verde (PANIC)
3 ÷ 8	Non utilizzare
9	Comune per chiamata al piano e allarme panico: filo di colore rosso
10	Suoneria supplementare: filo di colore arancione (S+)
11	Suoneria supplementare: filo di colore nero (S-)
12 ÷ 14	Non utilizzare

3. INSTALLAZIONE

- Murare la scatola incasso Mod. 503 o la scatola a incasso Ø 60 all'altezza indicata nel disegno seguente.
- Fissare la staffa alla scatola incasso come indicato.

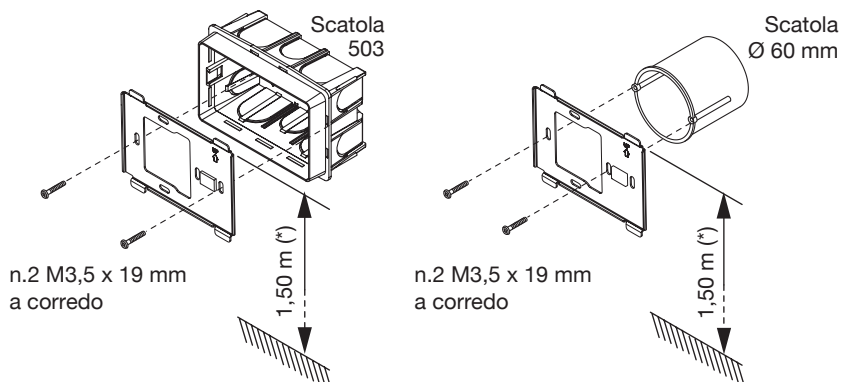

(*) Nel caso di persone con disabilità o specifiche necessità di tipo D1 (con età avanzata), D2 (con difficoltà motoria degli arti inferiori) e D3 (con difficoltà motoria degli arti superiori), **il centro del dispositivo** dovrà essere posizionato ad una altezza compresa tra 110 cm e 130 cm rispetto al piano di calpestio. Per ulteriori dettagli vedere la Norma tecnica CEI 64-21:2016-12 – Ambienti residenziali. Impianti adeguati all'utilizzo da parte di persone con disabilità o specifiche necessità.

- Collegare ai fili del connettore gli eventuali conduttori delle funzioni panico, suoneria supplementare, chiamata al piano.
- Accostare il videocitofono alla staffa centrando gli appositi agganci ① e farlo scorrere verso destra fino al suo arresto ②.

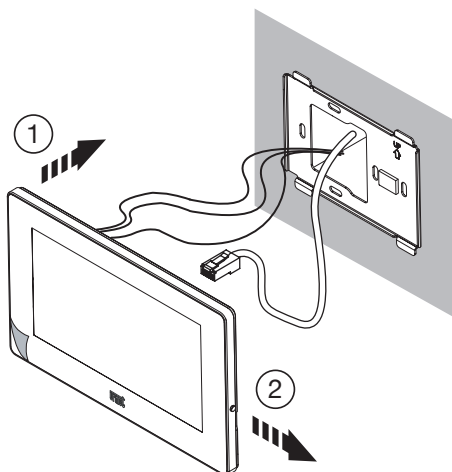

- Rimuovere la pellicola di protezione dal display.

4. ISTRUZIONI DI CABLAGGIO

Cavo Ethernet con connettore RJ45

Il sistema IperCom è sviluppato per il funzionamento con lo standard EIA/TIA 568B.

- Inserire il cavo su uno dei connettori RJ45 con logo Urmet.
- Inserire il conduttore nella guida, rispettando le colorazioni indicate (Standard T568B).



Conduttore n°	Colore cavo	Conduttore n°	Colore cavo
1	Bianco-Arancione	5	Bianco-Blu
2	Arancione	6	Verde
3	Bianco-Verde	7	Bianco-Marrone
4	Blu	8	Marrone

- Tagliare i cavi in modo che sporgano dalla guida di circa 5 mm, inserire la guida nel plug e crimpare il plug con appositi attrezzi.

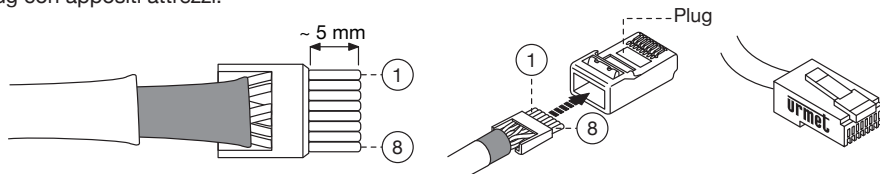

- Accertarsi che la guaina grigia rimanga all'interno del plug. Questo tipo di collegamento NON garantisce il doppio isolamento.
- Collegare un'estremità del cavo Ethernet allo switch POE del sistema e l'altra estremità al connettore LAN del dispositivo.

4.1 DISTANZE E SEZIONI CAVI

Tipologia di collegamento	Distanza max	Sezione min - max
Chiamata al piano	30 m	0,5 - 1 mm ²
Allarme Panico	30 m	0,5 - 1 mm ²
Ripetizione di chiamata	30 m	0,5 - 1 mm ²
LAN	100 m	CAT5e (*)

 I cavi impiegati devono rispondere alla norma IEC 60332-1-2 se di sezione 0,5 mm² o superiore, oppure alla norma IEC 60332-2-2 se di sezione inferiore a 0,5 mm².

(*) Per garantire il funzionamento del videocitofono alle massime distanze, il cavo deve essere di categoria 5e e la sezione dei doppiini deve essere AWG24.

La resistenza massima del singolo conduttore non deve superare i 10ohm/100m.

Il cavo deve rispettare le seguenti normative:

- EIA/TIA 568-B.2 o EIA/TIA 568-C.2
- EN50288 3-1
- IEC 61156-5

Il collegamento tra il videocitofono IP e switch POE deve essere effettuato con un cavo unico senza l'utilizzo di patch cord aggiuntive.

5. CONFIGURAZIONE DISPOSITIVO

Per la configurazione del dispositivo consultare il manuale tecnico di sistema scansionando il seguente QR Code con la fotocamera del proprio smartphone o tablet.



6. CARATTERISTICHE TECNICHE

Tensione di alimentazione POE:	48-54 V $\overline{\text{---}}$
Consumo massimo:	10 W
Uscita morsetti S+, S-	25 mA @ 24V $\overline{\text{---}}$
Display:	7" TFT
Touchscreen:	Capacitivo
Risoluzione:	1024 x 600 px
Luminosità:	350 cd/m ²
Angolo di visuale (H/V):	106° / 160°
Temperatura di funzionamento:	-5 ÷ 45°C
Numero max di videocitofoni su porte POE, dello switch 1039/44:	2
Dimensioni (LxAxP)	200 x 130 x 24,5 mm

ENGLISH

IMPORTANT The firmware version of the Ipercom system must be **2.1.0 or higher** for the operation of the device. The firmware version update of the Ipercom system is available on the Urmet website in the Download/Software section (registration required).

The IP video door phone Ref.1741/1 is a device dedicated to Ipercom system.
For trouble-free operation, the device requires a LAN/POE-type connection.

1. DESCRIPTION OF COMPONENTS AND CHARACTERISTICS

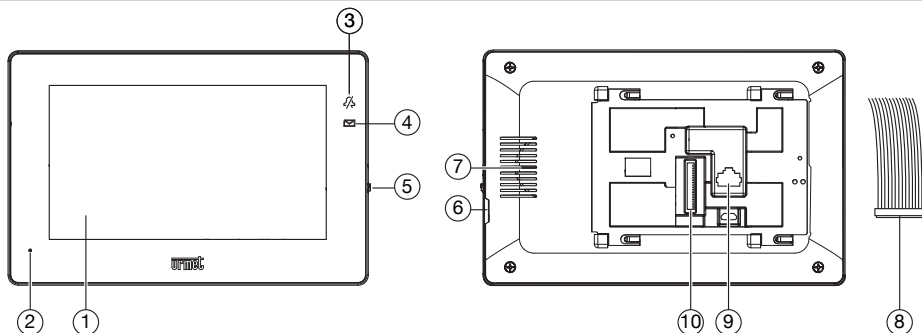

1. Display touchscreen 7"
2. Microphone
3. Red led to signal the "MUTE" function active
4. Blue led for alerts
5. Home button
6. Micro SD card slot
7. Speaker
8. Cable with wires for connection to the video door phone for auxiliary functions
9. CLAN connector with POE power supply (DOORPHONE POE PORT)
10. 14-way connector for connecting to the cable with wires

2. DESCRIPTION OF THE WIRES PRESENT ON THE CABLE FOR CONNECTION TO THE SYSTEM

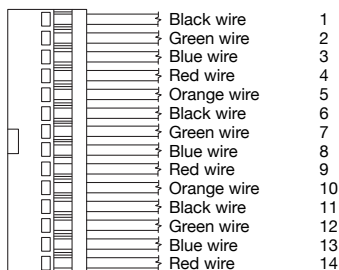

1	Floor Call: black colour wire (FC)
2	Panic Alarm: green colour wire (PANIC)
3 ÷ 8	Do not use
9	Common wire for floor call and panic alarm: red colour wire
10	Additional ringtone: orange colour wire (S+)
11	Additional ringtone: black colour wire (S-)
12 ÷ 14	Do not use

3. INSTALLATION

- Embed the flush-mounting box Mod. 503 in the wall or the flush-mounting box \varnothing 60 at the height shown in the following drawing.
- Fix the bracket to the mounting box as indicated.

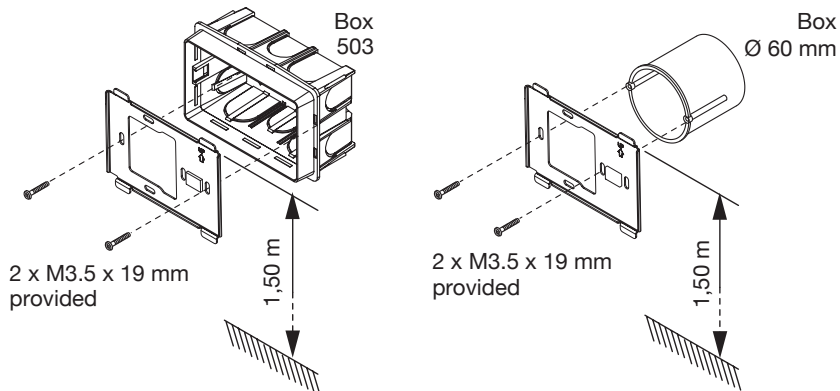

- Connect any panic function, additional ringtone and floor call leads to the connector wires.
- Move the video door phone close to the bracket by centring the special fixings ① and slide it right to reach its stop ② (see the following image).

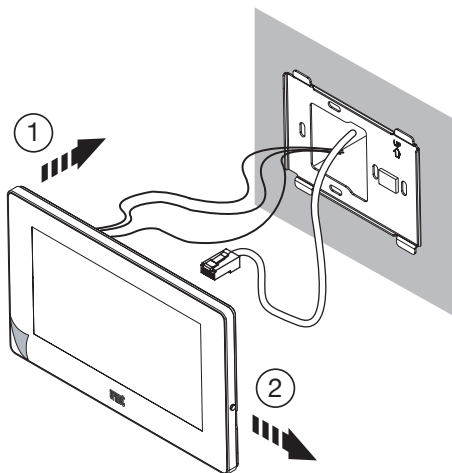

- Remove the protective film from the display.

4. WIRING INSTRUCTIONS

RJ45 Ethernet Cable

The Ipercom system has been designed to work with the EIA/TIA 568B standard.

- Plug the cable into one of the RJ45 connectors with the Urmet logo.
- Insert the wire in its guide, according to the provided colour code (Standard T568B).

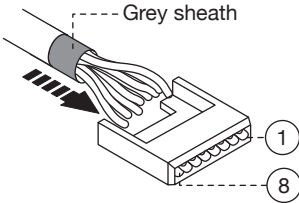

Wire No.	Cable colour
1	White-Orange
2	Orange
3	White-Green
4	Blue

Wire No.	Cable colour
5	White-Blue
6	Green
7	White-Brown
8	Brown

- Cut the cables so that they protrude from the guide by about 5 mm, insert the guide in its plug and crimp with the specially provided tool.

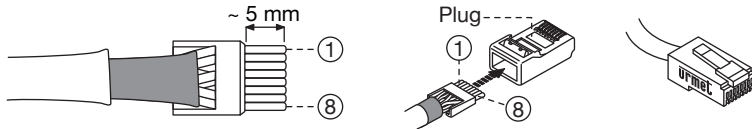

- Make sure that the grey sheath stays inside the plug. This type of connection will NOT guarantee double insulation.
- Connect one end of the Ethernet cable to the POE switch of the system and the other end to the LAN connector of the device.

4.1 DISTANCES AND WIRE CROSS-SECTION AREAS

Type of connection	Max distance	Min - max section
Floor call	30 m	0,5 - 1 mm ²
Panic Alarm	30 m	0,5 - 1 mm ²
Call repetition	30 m	0,5 - 1 mm ²
LAN	100 m	CAT5e (#)

Wires with cross-section area of 0.5 mm² or larger must comply with IEC 60332-1-2; wires with cross section area smaller than 0.5 mm² must comply with IEC 60332-2-2.

(#) To ensure operation of the video door phone at maximum distances, the wire must be in Category 5e and the section of the twisted pairs must be AWG24.

The maximum resistance of the individual wire must not exceed 10ohm/100m.

The wire must comply with the following standards:

- EIA/TIA 568-B.2 or EIA/TIA 568-C.2
- EN50288 3-1
- IEC 61156-5

The connection between the IP video door phone and POE switch must be made using a single wire without the use of additional patch cords.

5. DEVICE CONFIGURATION

Refer to the technical system manual by scanning the following QR Code with the camera of your smartphone or tablet to configure the device.



6. TECHNICAL SPECIFICATIONS

POE input voltage:	48-54 V
Max consumption:	10 W
S+, S- terminal outputs:	25 mA @ 24V
Display:	7" TFT
Touchscreen:	Capacitive
Resolution:	1024 x 600 px
Brightness:	350 cd/m ²
Viewing Angle (H/V):	106° / 160°
Operating Temperature:	-5 ÷ 45°C
Max number of video door phones on the POE ports of switch 1039/44:	2
Dimensions (WxHxD):	200 x 130 x 24,5 mm

15.105 Information to the user statements:

This equipment has been tested and found to comply with the limits for a Class B digital device, pursuant to part 15 of the FCC Rules. These limits are designed to provide reasonable protection against harmful interference in a residential installation.

This equipment generates, uses and can radiate radio frequency energy and, if not installed and used in accordance with the instructions, may cause harmful interference to radio communications. However, there is no guarantee that interference will not occur in a particular installation.

If this equipment does cause harmful interference to radio or television reception, which can be determined by turning the equipment off and on, the user is encouraged to try to correct the interference by one or more of the following measures:

- Reorient or relocate the receiving antenna.
- Increase the separation between the equipment and receiver.
- Connect the equipment into an outlet on a circuit different from that to which the receiver is connected.
- Consult the dealer or an experienced radio/TV technician for help.

Changes or modifications not expressly approved by the party responsible for compliance could void the user's authority to operate the equipment.

FRANÇAIS

ATTENTION ! Pour le fonctionnement du dispositif, il est nécessaire que la version du micrologiciel du système Ipercom soit la version **2.1.0 ou supérieure**. La mise à jour de la version du micrologiciel du système Ipercom est disponible sur le site Urmet, dans la section Téléchargement/Logiciels (après enregistrement).

Le moniteur Réf. 1741/1 est un dispositif IP conçu pour le système Ipercom.

Pour en assurer le bon fonctionnement, le dispositif nécessite une connexion de type LAN/POE.

1. DESCRIPTION DES COMPOSANTS ET CARACTÉRISTIQUES

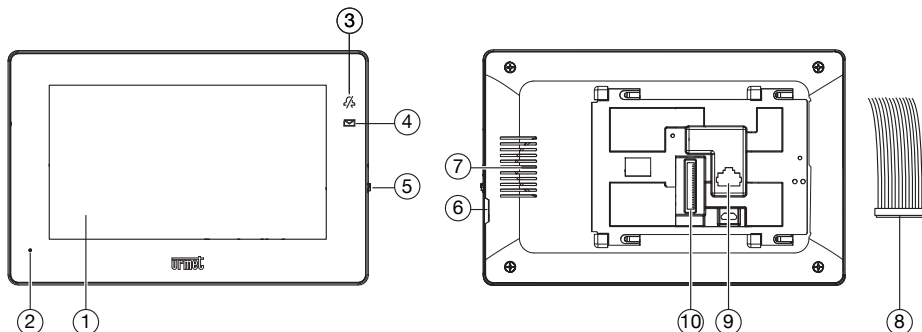

1. Écran tactile 7"
2. Microphone
3. Led rouge pour signaler la fonction "MUTE" active
4. Led bleue pour les notifications
5. Bouton Home
6. Emplacement pour Micro-carte SD
7. Haut-parleur
8. Câble avec fils pour le raccordement au moniteur pour fonctions auxiliaires
9. Connecteur LAN avec alimentation POE (DOORPHONE POE PORT)
10. Connecteur à 14 voies pour la connexion au câble avec des fils

2. DESCRIPTION DES FILS PRÉSENTS SUR LE CÂBLE DE RACCORDEMENT AU SYSTÈME

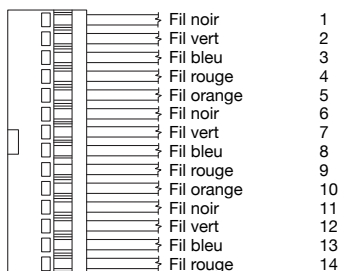

1	Appel à l'étage: fil couleur noir (FC)
2	Alarme panique: fil couleur vert (PANIC)
3 ÷ 8	Ne pas utiliser
9	Fil commun pour appel d'étage et alarme panique : fil couleur rouge
10	Sonnerie supplémentaire: fil couleur orange (S+)
11	Sonnerie supplémentaire: fil couleur noir (S-)
12 ÷ 14	Ne pas utiliser

3. INSTALLATION

- Emmurer le boîtier encastrable Mod. 503 ou le boîtier encastrable Ø 60 à la hauteur indiquée dans la figure suivante.
- Fixer l'étrier au boîtier encastrable, comme indiqué.

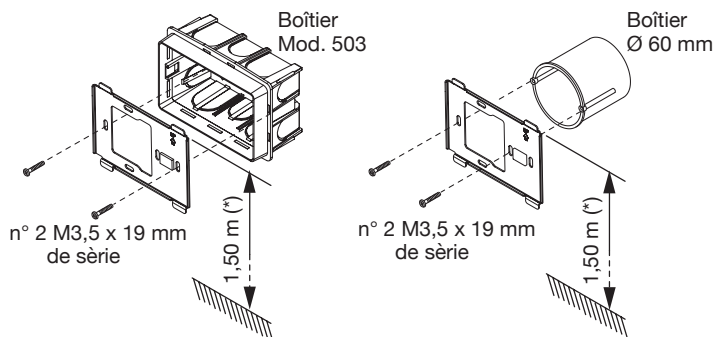

(*) Pour garantir le respect de la Directive de référence pour les personnes handicapées (par exemple, en France, voir la Loi 2005-102 du 11/02/2005, le Décret 2006-555 du 17/05/2006 et ses amendements ultérieurs des 1/08/2006, 26/02/2007 et 21/03/2007), l'écran du moniteur devra être mis en place à une hauteur comprise entre 90 et 130 cm.

- Brancher aux fils du connecteur les éventuels conducteurs des fonctions panique, sonnerie supplémentaire et appel à l'étage.
- Placer le moniteur contre l'étrier en centrant les crochets (1) et le faire glisser vers la droite jusqu'en butée (2).

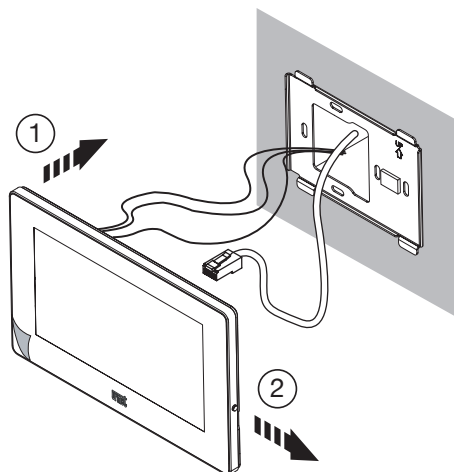

- Retirer le film de protection de l'afficheur.

4. INSTRUCTIONS DE CÂBLAGE

Câble Ethernet RJ45

Le système Ipercom est développé pour fonctionner sous le standard EIA/TIA 568B.

- Brancher le câble à un des connecteurs RJ45 marqué du logo Urmet.
- Introduire le conducteur dans le guide en veillant à respecter les couleurs indiquées (Standard T568B).

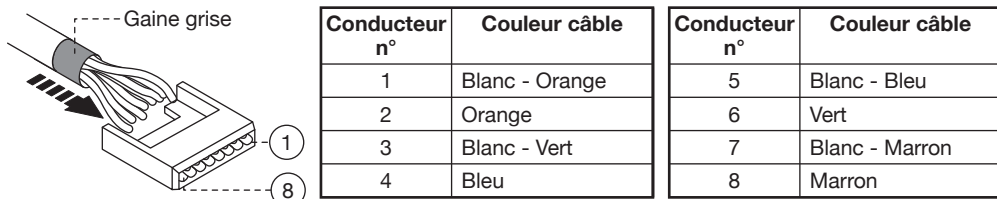

- Couper les câbles de telle sorte qu'ils dépassent du guide d'environ 5 mm, introduire le guide dans le connecteur et sertir à l'aide de l'accessoire prévu à cet effet.

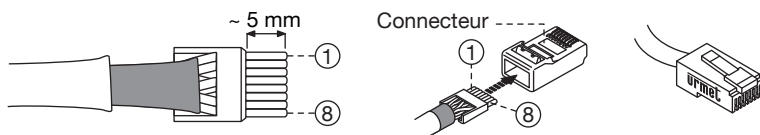

- S'assurer que la gaine reste à l'intérieur du connecteur. Ce type de branchement NE GARANTIT PAS la double isolation.
- Raccorder une extrémité du câble Ethernet au commutateur POE du système et l'autre extrémité au connecteur LAN du dispositif.

4.1 DISTANCES ET SECTIONS DES CÂBLES

Type de raccordement	Distance max.	Section min. - max.
Appel à l'étage	30 m	0,5 - 1 mm ²
Alarme Panique	30 m	0,5 - 1 mm ²
Répétition appel	30 m	0,5 - 1 mm ²
LAN	100 m	CAT5e (#)

 Les câbles utilisés doivent satisfaire la norme IEC 60332-1-2 si la section mesure au moins 0,5 mm², ou la norme IEC 60332-2-2 si la section mesure moins de 0,5 mm².

(#) Pour s'assurer que le moniteur fonctionne aux distances maximales, le câble doit être de catégorie 5e et la section des paires torsadées doit être AWG24.

La résistance maximale de chaque conducteur ne doit pas dépasser 10 ohm / 100 m.

Le câble doit être conforme aux réglementations suivantes :

- EIA/TIA 568-B.2 ou EIA/TIA 568-C.2

- EN50288 3-1

- IEC 61156-5

Le raccordement entre le moniteur IP et le commutateur POE doit être réalisé à l'aide d'un seul câble, sans utiliser de cordons de raccordement supplémentaires.

5. CONFIGURATION DU DISPOSITIF

Pour la configuration du dispositif, se reporter au manuel technique du système, après lecture du QR Code suivant à l'aide de la caméra d'un smartphone ou d'une tablette.



6. CARACTERISTIQUES TECHNIQUES

Tension d'alimentation POE:	48-54 V $\overline{\text{---}}$
Consommation maximale:	10 W
Sortie bornes S+, S-:.....	25 mA @ 24V $\overline{\text{---}}$
Écran:	7" TFT
Écran tactile:	Capacitif
Résolution:	1024 x 600 px
Luminosité:	350 cd/m ²
Angle de vue (H/V):	106° / 160°
Température de fonctionnement:	-5 ÷ 45°C
Nombre max. de moniteurs sur ports POE du commutateur 1039/44:	2
Dimensions (LxAxP):	200 x 130 x 24,5 mm

15.105 Informations sur les déclarations utilisateur:

L'appareillage a été testé et sa conformité aux limites pour les dispositifs numériques de Classe B a été attestée, conformément à la partie 15 des normes FCC.

Ces limites sont établies pour fournir une protection raisonnable contre les interférences dangereuses sur une installation résidentielle.

L'appareillage génère, utilise et peut irradier de l'énergie en radio fréquence et, dans le cas où il ne serait pas installé et/ou utilisé conformément aux instructions, il peut causer des interférences dangereuses pour les communications radio.

Toutefois, aucune garantie n'est fournie quant à l'éventualité d'interférences sur une installation donnée.

Si l'appareillage cause des interférences dangereuses pour la réception radio ou TV, qui peuvent intervenir en éteignant et en rallumant l'appareillage, l'utilisateur est invité à corriger l'interférence en recourant à une des solutions suivantes :

- Orienter différemment ou repositionner l'antenne du récepteur.
- Augmenter la distance entre l'appareillage et le récepteur.
- Brancher l'appareillage à une prise d'un circuit autre que celui auquel le récepteur est branché.
- Consulter le concessionnaire ou un technicien radio/TV qualifié pour obtenir l'assistance nécessaire.

Toute modification non expressément approuvée par le responsable de la conformité peut invalider le droit de l'utilisateur à utiliser l'appareillage.



ESPAÑOL

¡ATENCIÓN! Para el funcionamiento del dispositivo es necesario que la versión del firmware del sistema Ipercom sea la **2.1.0 o superior**. La actualización de la versión del firmware del sistema Ipercom se encuentra en el sitio Urmet, en la sección Descargar/Software (se requiere registro).

El videointerfono IP Ref. 1741/1, es un dispositivo, diseñado para el sistema Ipercom. Para un correcto funcionamiento, el dispositivo requiere una conexión de LAN/POE.

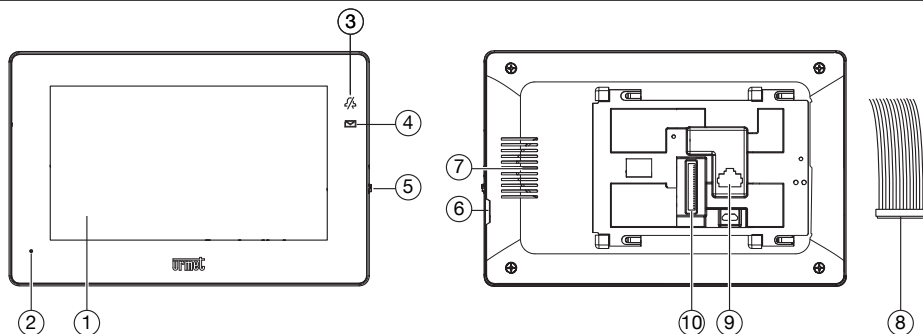
1. DESCRIPCIÓN DE LOS COMPONENTES Y CARACTERÍSTICAS



1. Pantalla táctil 7"
2. Micrófono
3. Led  rojo para señalar la función "MUTE" activa
4. Led  azul para notificaciones
5. Pulsante Home
6. Ranura para tarjeta micro SD
7. Altoparlante
8. Cable con hilos para conexión al videoportero para funciones auxiliares.
9. Conector LAN con fuente de alimentación POE (DOORPHONE POE PORT)
10. Conector de 14 vías para conectar al cable con hilos

2. DESCRIPCIÓN DE LOS HILOS PRESENTES EN EL CABLE DE CONEXIÓN AL SISTEMA.

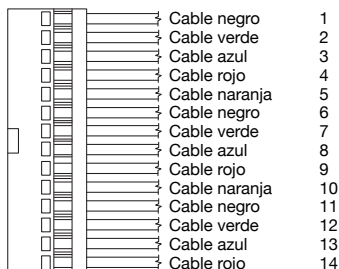

1	Llamada al piso: cable negro (FC)
2	Alarma de pánico: cable verde (PANIC)
3 ÷ 8	No utilizar
9	Cable común para llamada de piso y alarma pánico: cable rojo
10	Timbre adicional: cable naranja (S+)
11	Timbre adicional: cable negro (S-)
12 ÷ 14	No utilizar

3. INSTALACIÓN

- Empotrar la caja Mod. 503 o la caja Ø 60 a la altura indicada en la figura siguiente.
- Fijar el soporte en la caja para empotrar, siguiendo las indicaciones.

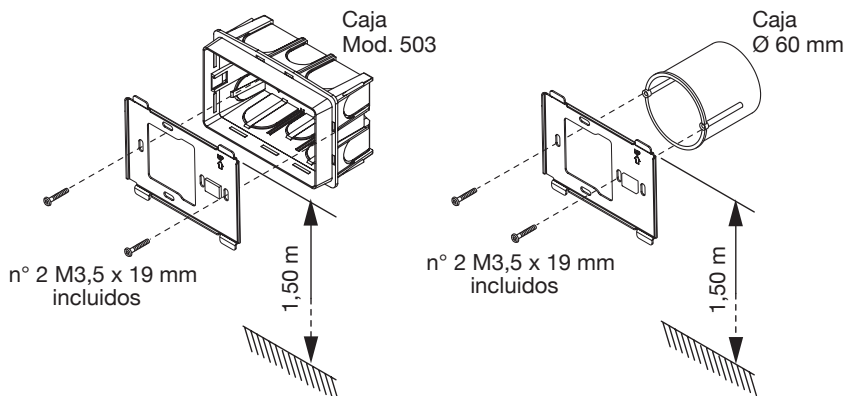

- Conectar a los cables del conector cualquiera de las funciones; de pánico, timbre adicional, llamada al piso.
- Acueste el videointerfono al soporte centrando los ganchos (1) y deslícelos a la derecha hasta que se detengan (2) (ver la siguiente imagen).

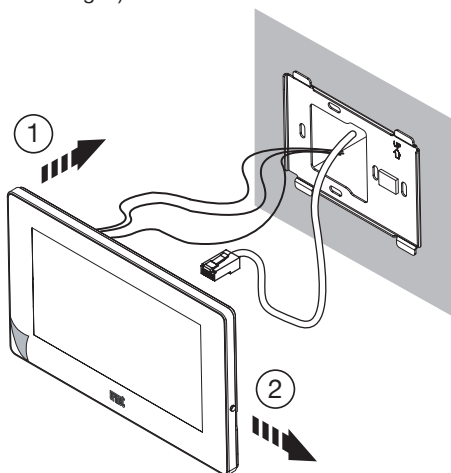

- Retirar la película de protección de la pantalla.

4. INSTRUCCIONES DE CABLEADO

Cable de Ethernet RJ45

El sistema Ipercom se desarrolló para trabajar con el estándar EIA/TIA 568B.

- Introduzca el cable en uno de los conectores RJ45 con el logo de Urmet.
- Introduzca el conductor en la guía, respetando los colores indicados (estándar T568B).

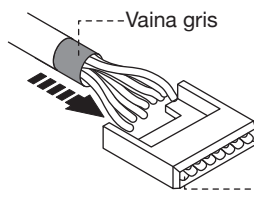

Conductor no.	Color del cable
1	Banco-naranja
2	Naranja
3	Blanco-Verde
4	Azul

Conductor no.	Color del cable
5	Blanco-Azul
6	Verde
7	Blanco-Marrón
8	Marrón

- Corte los cables para que sobresalgan de la guía aproximadamente 5 mm, inserte la guía en el enchufe y presione con la herramienta especial.

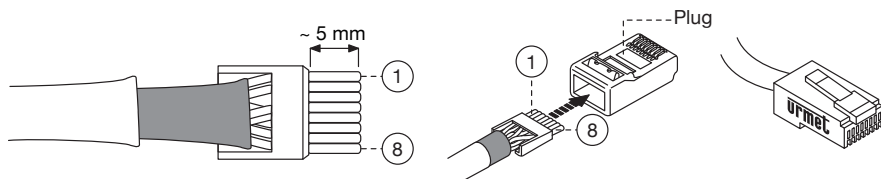

- Asegúrese de que la vaina gris permanezca dentro del enchufe. Este tipo de conexión NO garantiza el doble aislamiento.
- Conectar un extremo del cable Ethernet en el interruptor POE del sistema, y el otro extremo en el conector LAN del dispositivo.

4.1 DISTANCIAS Y SECCIÓN DE LOS CABLES

Tipo de conexión	Distancia máx.	Sección mín - máx
Llamada al piso	30 m	0,5 - 1 mm ²
Alarma Pánico	30 m	0,5 - 1 mm ²
Repetición de llamada	30 m	0,5 - 1 mm ²
LAN	100 m	CAT5e (#)

 Los cables utilizados deben responder a la norma IEC 60332-1-2 si tienen una sección de 0,5 mm² o superior, o a la norma IEC 60332-2-2 si la sección es inferior a 0,5 mm².

(#) Para garantizar el funcionamiento del videointerfono a las distancias máximas, el cable debe ser de categoría 5e y la sección de los pares de cobre debe ser AWG24.

La resistencia máxima de cada conductor no debe superar los 10 ohm/100 m.

El cable debe respetar las siguientes normas:

- EIA/TIA 568-B.2 o EIA/TIA 568-C.2
- EN50288 3-1
- IEC 61156-5

La conexión del videointerfono IP al interruptor POE se debe realizar con un cable único, sin cables de conexión adicionales.

5. CONFIGURACIÓN DEL DISPOSITIVO

Para la configuración del dispositivo, consultar el manual técnico del sistema escaneando el siguiente Código QR con la cámara del smartphone o de la tableta.



6. CARACTERÍSTICAS TÉCNICAS

Tensión de alimentación POE:	48-54 V
Consumo máximo:	10 W
Salida bornes S+, S-:	25 mA @ 24V
Pantalla:	7" TFT
Pantalla táctil:	Capacitivo
Resolución:	1024 x 600 px
Luminosidad:	350 cd/m ²
Ángulo de visión (H/V):	106° / 160°
Temperatura de funcionamiento:	-5 ÷ 45°C
Número máx. de videointerfono en el puerto POE, del interruptor 1039/44:	2
Dimensiones (FxAxP):	200 x 130 x 24,5 mm

15.105 Información a las declaraciones de usuario:

Este equipo ha sido sometido a las pruebas pertinentes y cumple con los límites establecidos para un dispositivo digital de Clase B, conforme al apartado 15 de las reglas de la FCC.

Estos límites están diseñados para proporcionar una protección razonable contra la interferencia dañina en una instalación residencial. Este equipo genera, utiliza y puede irradiar energía de radiofrecuencia y si no se instala y utiliza de acuerdo con las instrucciones, puede causar interferencias perjudiciales en las comunicaciones de radio.

Sin embargo, no hay garantía de que no se vaya a producir interferencia en una instalación en específico. Si este equipo causa interferencia perjudicial a la recepción de radio o televisión, puede determinarla preñdiendo y apagando el equipo, se recomienda al usuario que intente corregir la interferencia realizando una o más de las siguientes medidas:

- Cambie la orientación o ubicación de la antena receptora.
- Aumente la distancia entre el equipo y el receptor.
- Conecte el equipo a la toma corriente en un circuito distinto al que esté conectado el receptor.
- Consulte al distribuidor o a un técnico de radio y TV con experiencia.

Los cambios o modificaciones no aprobados expresamente por la parte responsable del cumplimiento pueden anular la autoridad del usuario para utilizar el equipo.

DEUTSCH

ACHTUNG! Für die korrekte Funktionsweise des Geräts ist es erforderlich, dass die Firmware-Version des Ipercom-Systems **2.1.0 oder höher** vorliegt. Die Aktualisierung der Firmware-Version des Ipercom-Systems steht auf der Website von Urmet im Bereich Download/Software zur Verfügung (nach Anmeldung).

Die IP-Videosprechanlage BN 1741/1 ist ein für das Ipercom-System bestimmtes Gerät.
Für einen einwandfreien Betrieb des Geräts ist eine LAN/POE-Verbindung erforderlich.

1. BESCHREIBUNG DER KOMPONENTEN UND MERKMALE

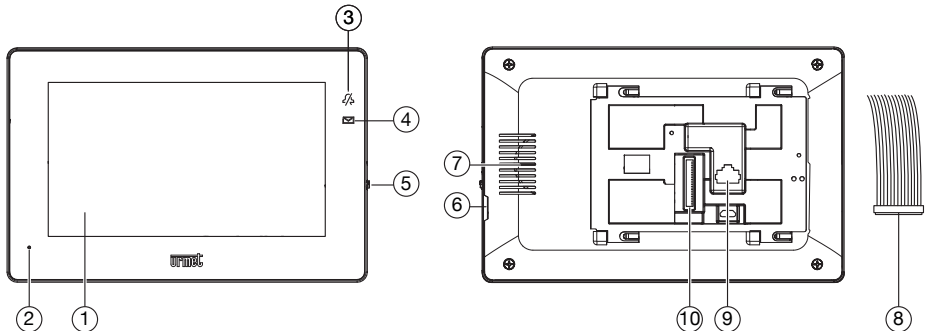

1. 7"-Touchscreen-Display
2. Mikrofon
3. Rote led zur Signalisierung der „MUTE“-Funktion aktiv
4. Blaue led für Benachrichtigungen
5. Pulsante Home
6. Micro-SD-Kartensteckplatz
7. Lautsprecher
8. Kabel mit Adern zum Anschluss an das Videosprechanlage für Zusatzfunktionen
9. LAN-Steckverbinder mit POE-Netzteil (DOORPHONE POE PORT)
10. 14-poliger Stecker zum Anschluss an das Kabel mit Drähten

2. BESCHREIBUNG DER AUF DEM KABEL ZUM ANSCHLUSS AN DAS SYSTEM VORHANDENEN KABEL

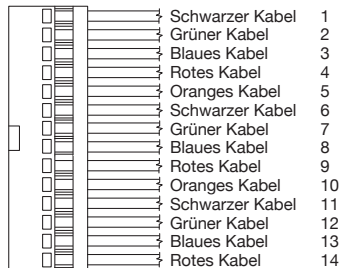

1	Etagenruf: schwarzer Draht (FC)
2	Panikalarm: grüner Draht (PANIC)
3 ÷ 8	Nicht verwenden
9	Gemeinsame Leitung für Etagenruf und Panikalarm: rotes Draht
10	Zusätzliches Läutwerk: oranger Draht (S+)
11	Zusätzliches Läutwerk: schwarzer Draht (S+)
12 ÷ 14	Nicht verwenden

3. INSTALLATION

- Die Unterputzdose Mod. 503 oder die Unterputzdose Ø 60 auf der in der nachstehenden Zeichnung angegebenen Höhe vermauern.
- Befestigen Sie die Halterung wie angegeben an der Einbettungsbox.

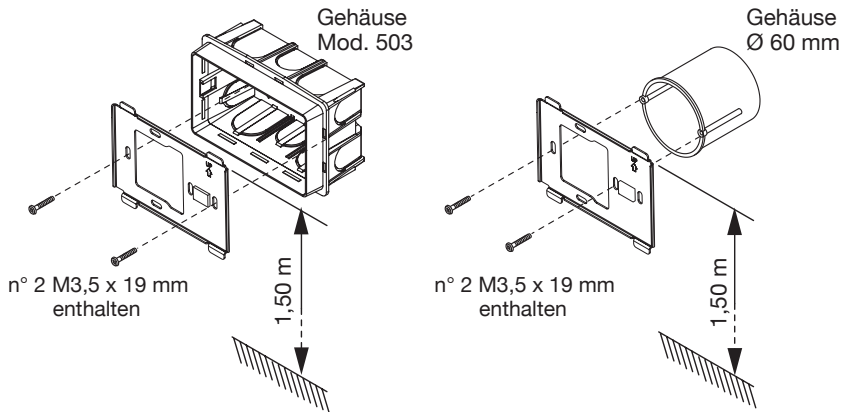

- Die eventuellen Leiter der Panikfunktion, des zusätzlichen Lautwerks, des Etagenrufs an den Drahnten des Steckverbinders anschlieen.
- Den Videosprechanlage an die Halterung heranfuhren, die entsprechenden Befestigungen ① richtig zentrieren und den Videosprechanlage dann nach rechts bis zu seinem Anschlag ② schieben.

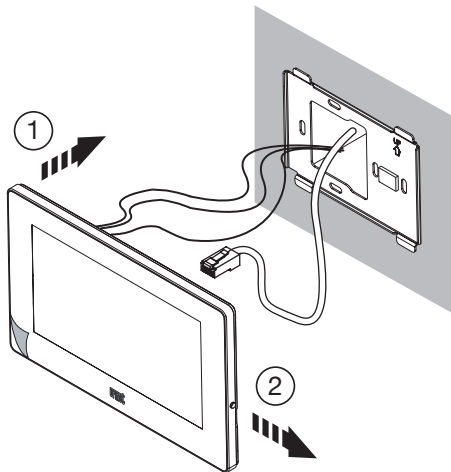

- Die Schutzfolie vom Display entfernen.

4. VERKABELUNGSANLEITUNG

RJ45-Ethernetkabel

Das Ipercom-System ist für einen Betrieb nach dem Standard EIA/TIA 568B konzipiert.

- Das Kabel an einem der RJ45-Steckverbinder mit Urmet-Logo einstecken.
- Den Leiter unter Berücksichtigung der genannten Farbgebungen (Standard T568B) in die Führung einführen.

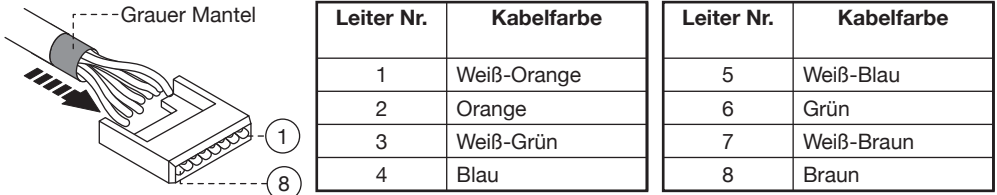

Die Kabel so abschneiden, dass sie ca. 5 mm aus der Führung herausragen, die Führung in den Stecker einführen und mit dem dafür vorgesehenen Werkzeug crimpen.

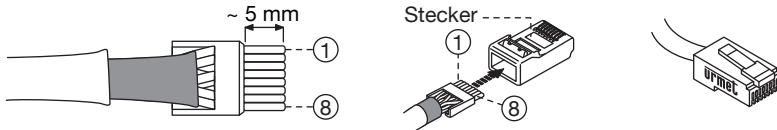

- Sicherstellen, dass der graue Mantel innerhalb des Steckers bleibt. Dieser Anschlussstyp garantiert KEINE Doppelisolierung.
- Ein Ende des Ethernet-Kabels an den POE-Schalter des Systems und das andere Ende an den LAN-Verbinder des Geräts anschließen.

4.1 ENTFERNUNGEN UND QUERSCHNITTE KABEL

Anschlussstyp	Max. Entfernung	Min. - max. Querschnitt
Etagenruf	30 m	0,5 - 1 mm ²
Panikalarm	30 m	0,5 - 1 mm ²
Zusätzliches Lötwerk	30 m	0,5 - 1 mm ²
Externe versorgung	25 m	0,5 - 1 mm ²
LAN	100 m	CAT5e (*)

 Die verwendeten Kabel müssen bei einem Querschnitt von 0,5 mm² oder mehr der Norm IEC 60332-1-2 entsprechen bzw. der Norm IEC 60332-2-2 bei einem Querschnitt von unter 0,5 mm².

(*) Um den Videosprechanlagebetrieb bei maximalen Entfernungen zu gewährleisten, muss das Kabel der Kategorie 5 angehören und der Querschnitt der Zweidrahtleitungen AWG24 entsprechen.

Der Höchstwiderstand des einzelnen Leiters darf nicht mehr als 10 Ohm/100 m betragen.

Das Kabel muss den folgenden Vorschriften entsprechen:

- EIA/TIA 568-B.2 oder EIA/TIA 568-C.2
- EN50288 3-1
- IEC 61156-5

Der Anschluss zwischen Videosprechanlage und POE-Schalter muss mit einem einzigen Kabel ohne Anwendung zusätzlicher Patchkabel vorgenommen werden.

5. GERÄTEKONFIGURATION

Hinsichtlich der Gerätekonfiguration das technische Systemhandbuch konsultieren und dazu den folgenden QR-Code mit der Kamera Ihres Smartphones oder Tablets einscannen.



6. TECHNISCHE DATEN

POE-Versorgungsspannung:	48-54 V
Max. Verbrauch:	10 W
Ausgang Klemmen S+, S-:	25 mA @ 24V
Display:	7" TFT
Touchscreen:	kapazitiv
Auflösung:	1024 x 600 px
Helligkeit:	350 cd/m ²
Blickwinkel (H/V):	106° / 160°
Betriebstemperatur:	-5 ÷ 45°C
Max. Videosprechanlageanzahl an POE-Ports des Schalters 1039/44:	2
Abmessungen (LxHxT):	200 x 130 x 24,5 mm

NEDERLAND



OPGELET! Het toestel kan alleen werken als de firmwareversie van het Ipercom-systeem **2.1.0 of hoger** is. U kunt de firmware-versie van het Ipercom-systeem bijwerken op de site van Urmet in het gedeelte Download/Software (registratie verplicht).

De Sch.1741/1 is een IP-videointercom voor het Ipercom-systeem.

Om te zorgen dat het systeem correct werkt, is er een LAN/PoE-aansluiting nodig.

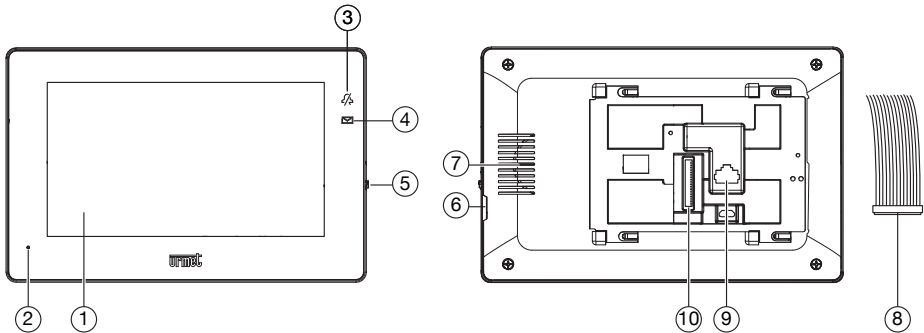
1. OMSCHRIJVING EN KENMERKEN VAN DE ONDERDELEN



1. 7" Touchscreen-display
2. Microfoon
3. Rode led  om aan te geven dat de functie "MUTE" actief is
4. Blauwe led  voor meldingen
5. Home-toets
6. Micro SD-kaartsleuf
7. Luidspreker
8. Kabel met draden voor aansluiting op de videointercom voor hulpfuncties
9. LAN-stekker met PoE-voeding (DOORPHONE POE PORT)
10. 14-polige connector voor aansluiting op de kabel met draden

2. BESCHRIJVING VAN DE DRADEN AANWEZIG OP DE KABEL VOOR AANSLUITING OP HET SYSTEEM

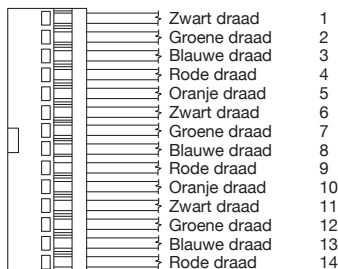

1	Oproep naar etage: zwart draad (FC)
2	Paniekalarm: groene draad (PANIC)
3 ÷ 8	Niet gebruiken
9	Gemeenschappelijke draad voor oproep naar etage en paniekalarm: rode draad
10	Extra bel: oranje draad (S+)
11	Extra bel: zwart draad (S-)
12 ÷ 14	Niet gebruiken

3. INSTALLATIE

- De inbouwdoos Mod. 503 of de inbouwdoos Ø 60 inbouwen op de op de volgende tekening aangeduide hoogte.
- Bevestig de beugel aan de inbouwdoos zoals aangegeven.

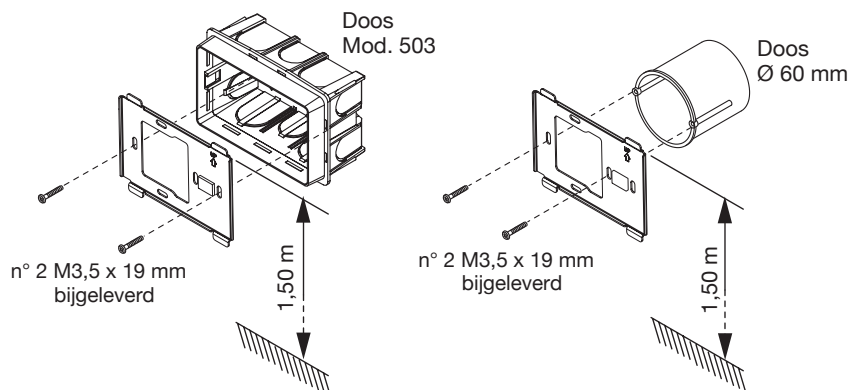

- Sluit aan de stekkerdraden de eventuele stekkers van de paniekfunctie, extra bel en oproep naar etage aan.
- Plaats de beeldintercom tegen de beugel door de betreffende bevestigingspunten ① te centreren en de beeldintercom omlaag te schuiven tot aan de stop ② (Zie het volgende beeld).

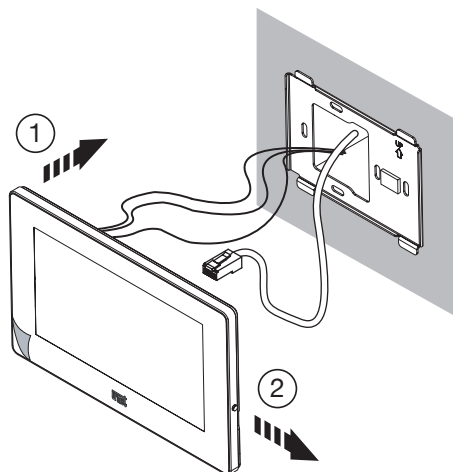

- De beschermfolie op het display verwijderen.

4. AANWIJZINGEN VOOR DE BEDRADING

Ethernetkabel RJ45

Het Ipercom-systeem is ontwikkeld om te functioneren met de standaard EIA/TIA 568B.

- Plaats de kabel op een van de RJ45 stekkers met het Urmet-logo.
- Steek de stekker in de geleiding, met inachtneming van de kleurcode (Standaard T568B)

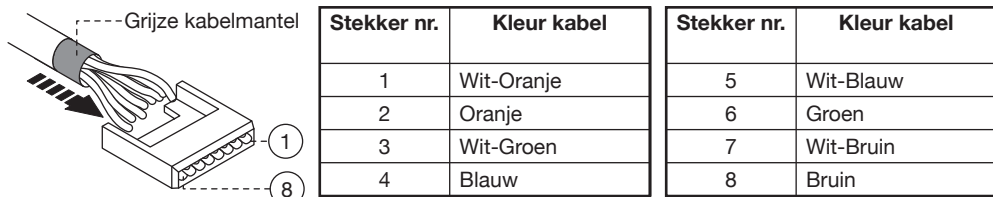

- Snijd de kabels zodanig dat ze circa 5 mm uit de geleiding steken, steek de geleiding in de plug en krimp de kabel met een krimptang.

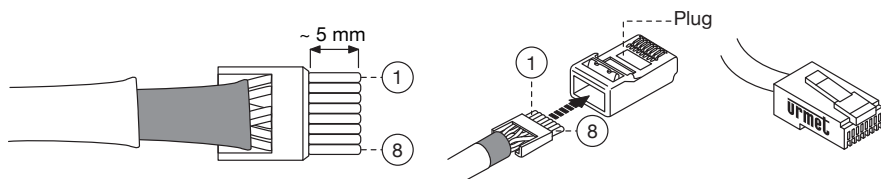

- Controleer of de grijze kabelmantel in de plug blijft zitten. Dit type aansluiting garandeert GEEN dubbele isolatie.
- Sluit een uiteinde van de Ethernet-kabel aan op de POE-systeem-switch en het andere op de LAN -connector van het toestel.

4.1 AFSTANDEN EN DOORSNEDE KABELS

Soort aansluiting	Maximum afstand	Minimum - maximum doorsnede
Oproep aan verdieping	30 m	0,5 - 1 mm ²
Paniekalarm	30 m	0,5 - 1 mm ²
Oproep herhalen	30 m	0,5 - 1 mm ²
LAN	100 m	CAT5e (#)

 De kabels moeten voldoen aan de norm NEN-EN- IEC 60332-1-2 als de doorsnede 0,5 mm² of groter is, of aan de norm NEN_EN-IEC 60332-2-2 als de doorsnede minder bedraagt dan 0,5 mm².

(#) Om te garanderen dat de beeldintercom op de maximum afstanden werkt, moet een kabel van categorie 5e worden gebruikt en moet de dubbele gevlochten draad een AWG24 doorsnede hebben.

De maximum weerstand van elke afzonderlijke geleider mag niet hoger zijn dan 10ohm/100m.

De kabel moet voldoen aan de volgende normen:

- EIA/TIA 568-B.2 of EIA/TIA 568-C.2
- EN50288 3-1
- IEC 61156-5

De verbinding tussen de beeldintercom IP en de POE-switch met een enkele kabel worden gedaan zonder gebruik van extra koppelsnoeren.

5. CONFIGURATIE VAN HET TOESTEL

Voor de configuratie van het toestel raadpleegt u de technische handleiding van het systeem die u downloadt met de QR-code met de camera van uw smartphone of tablet.



6. TECHNISCHE KENMERKEN

PoE voedingsspanning:	48-54 V \overline{DC}
Maximum verbruik:	10 W
Klemmuitgang S+, S-:	25 mA @ 24V \overline{DC}
Display:	7" TFT
Touchscreen:	Capacitivo
Resolutie:	1024 x 600 px
Helderheid:	350 cd/m ²
Beeldhoek (H/V):	106° / 160°
Bedrijfstemperatuur:	-5 ÷ 45°C
Maximaal aantal beeldintercom op PoE-poort van de switch 1039/44:	2
Afmetingen (LxHxD):	200 x 130 x 24,5 mm

ITALIANO



DIRETTIVA 2012/19/UE DEL PARLAMENTO EUROPEO E DEL CONSIGLIO del 4 luglio 2012 sui rifiuti di apparecchiature elettriche ed elettroniche (RAEE)

Il simbolo del cassonetto barrato riportato sull'apparecchiatura o sulla sua confezione indica che il prodotto alla fine della propria vita utile deve essere raccolto separatamente dagli altri rifiuti.

L'utente dovrà, pertanto, conferire l'apparecchiatura giunta a fine vita agli idonei centri comunali di raccolta differenziata dei rifiuti elettrotecnici ed elettronici. In alternativa alla gestione autonoma è possibile consegnare l'apparecchiatura che si desidera smaltire al rivenditore, al momento dell'acquisto di una nuova apparecchiatura di tipo equivalente. Presso i rivenditori di prodotti elettronici con superficie di vendita di almeno 400 m² è inoltre possibile consegnare gratuitamente, senza obbligo di acquisto, i prodotti elettronici da smaltire con dimensione massima inferiore a 25 cm. L'adeguata raccolta differenziata per l'avvio successivo dell'apparecchiatura dismessa al riciclaggio, al trattamento e allo smaltimento ambientalmente compatibile contribuisce ad evitare possibili effetti negativi sull'ambiente e sulla salute e favorisce il reimpiego e/o riciclo dei materiali di cui è composta l'apparecchiatura.

ENGLISH



DIRECTIVE 2012/19/EU OF THE EUROPEAN PARLIAMENT AND OF THE COUNCIL of 4 July 2012 on waste electrical and electronic equipment (WEEE)

The symbol of the crossed-out wheeled bin on the product or on its packaging indicates that this product must not be disposed of with your other household waste. Instead, it is your responsibility to dispose of your waste equipment by handing it over to a designated collection point for the recycling of waste electrical and electronic equipment. The separate collection and recycling of your waste equipment at the time of disposal will help to conserve natural resources and ensure that it is recycled in a manner that protects human health and the environment. For more information about where you can drop off your waste equipment for recycling, please contact your local city office, your household waste disposal service or the shop where you purchased the product.

FRANÇAIS



DIRECTIVE EUROPEENNE 2012/19/UE du 4 juillet 2012 relatif aux déchets d'équipements électriques et électroniques (DEEE)

Le symbole de la poubelle sur roues barrée d'une croix présent sur le produit ou sur son emballage indique que ce produit ne doit pas être éliminé avec vos autres déchets ménagers.

Au lieu de cela, il est de votre responsabilité de vous débarrasser de vos équipements usagés en les remettant à un point de collecte spécialisé pour le recyclage des déchets des équipements électriques et électroniques (DEEE). La collecte et le recyclage séparés de vos équipements usagés au moment de leur mise au rebut aidera à conserver les ressources naturelles et à assurer qu'elles sont recyclées d'une manière qui protège la santé humaine et l'environnement. Pour plus d'informations sur les lieux de collecte où vous pouvez déposer vos équipements usagés pour le recyclage, veuillez contacter votre revendeur, votre service local d'élimination des ordures ménagères.

ESPAÑOL



DIRETTIVA 2012/19/UE DEL PARLAMENTO EUROPEO Y DEL CONSEJO del 4 de julio de 2012 sobre residuos de aparatos eléctricos y electrónicos (RAEE)

El símbolo del contenedor de basura tachado con un aspa en el producto, o en su embalaje, indica que dicho producto no debe desecharse junto con los otros residuos domésticos. Por el contrario, es responsabilidad del usuario desechar el equipo entregándolo a un punto de recogida designado para el reciclaje de residuos de equipos eléctricos y electrónicos. La recogida separada y el reciclaje de estos residuos en el momento de su eliminación ayudarán a conservar los recursos naturales y garantizarán que se reciclen de manera adecuada para proteger la salud y el medio ambiente. Si desea información adicional sobre los lugares donde puede dejar estos residuos para su reciclado, consulte con las autoridades locales, con sus servicios de recogida de residuos o material reciclable o con la tienda donde adquirió el producto

DEUTSCH



RICHTLINIE 2012/19/EU DES EUROPÄISCHEN PARLAMENTS UND DES RATES VOM 4. Juli 2012 über Elektro- und Elektronik-Altgeräte (WEEE)

Das Symbol der durchgestrichenen Abfalltonne auf Rädern auf dem Produkt oder dessen Verpackung gibt an, dass das Produkt nicht zusammen mit dem Hausmüll entsorgt werden darf. Es liegt daher in Ihrer Verantwortung, Ihre Altgeräte zu entsorgen, indem Sie diese bei einer geeigneten Sammelstelle für das Recycling für Elektro- und Elektronik-Altgeräte abgeben.

Die getrennte Sammlung und das Recycling Ihrer Altgeräte bei der Entsorgung tragen zur Erhaltung natürlicher Ressourcen bei und garantieren, dass diese auf gesundheits- und umweltverträgliche Weise recycelt werden.

Weitere Informationen dazu, wo Sie Ihre Altgeräte zum Recycling abgeben können, erhalten Sie bei Ihrer Gemeindeverwaltung, Ihrem Hausmüll-Entsorgungsdienst oder bei dem Händler, bei dem Sie das Produkt gekauft haben.

NEDERLANDS



RICHTLIJN 2012/19/EU VAN HET EUROPEES PARLEMENT EN DE RAAD van 4 juli 2012 betreffende afgedankte elektrische en elektronische apparatuur (AEEA)

Het symbool van een doorgekruiste verrijdbare afvalbak op het product of op de verpakking ervan betekent dat dit product niet samen met ander stedelijk afval mag worden verwijderd.

Het is uw taak om het afval van dit materiaal naar een erkend afvalinzamelpunt te brengen voor het recyclen van afgedankte elektrische en elektronische apparatuur. Door dit materiaal te sorteren en te recyclen wanneer u het afdankt, draagt u bij tot het behoud van de natuurlijke hulpbronnen en garandeert u dat het gerecycled wordt op een manier die de gezondheid en het milieu beschermt. Voor meer informatie over waar u het afval van dit materiaal kunt overhandigen voor recycling neemt u contact op met het stadsbestuur, de plaatselijke afvaldienst of de winkel waar u het product heeft gekocht.

DS1741-001

URMET S.p.A.
10154 TORINO (ITALY)
VIA BOLOGNA 188/C
Telef. +39 011.24.00.000 (RIC. AUT.)
Fax +39 011.24.00.300 - 323

urmet

LBT20898

Area tecnica
servizio clienti +39 011.23.39.810
<http://www.urmet.com>
e-mail: info@urmet.com

MADE IN CHINA