

urmet

Quick guide

H.265 IP
Camera Series



IT | EN | DE | FR

www.urmet.com

IF YOU LOVE YOUR BUILDING

INDICE

INDICE	2
Informazioni generali	3
AVVERTENZE.....	3
Installazione	6
INSTALLAZIONE BULLET CAMERA.....	6
INSTALLAZIONE MINI DOME CAMERA	9
INSTALLAZIONE MINI FLAT CAMERA.....	10
INSTALLAZIONE VANDAL-PROOF DOME CAMERA	12
Configurazioni IP dell'unità di ripresa	13
CONNESSIONE SU RETE IP CON SERVIZIO DHCP.....	13
CONTROLLO PTZ	18
GESTIONE ALLARMI MOTION	21
GESTIONE ALLARMI PIR	21
CONTROLLO FUNZIONE DETERRENZA (solo per modello 1099/208)	22
GESTIONE ALLARMI SONORI	23
Software per dispositivi mobili	24
DISPOSITIVI SMARTPHONE	24

Informazioni generali

Gentile Cliente,

La ringraziamo per l'acquisto di questo prodotto.

La presente guida le permetterà una rapida messa in funzione delle unità di ripresa IP H.265 di URMET S.p.A.

Prima di usare l'apparecchiatura, legga e conservi questo documento con attenzione ed in un luogo facilmente reperibile per poterlo consultare prontamente quando necessario.

***NOTA BENE**

Per maggiori approfondimenti, fare riferimento al manuale istruzioni presente sul sito Urmec. Per scaricare il Manuale dal Sito vedere il QR code sul foglio di Addendum.

AVVERTENZE

Alimentazione

Prima di collegare l'apparecchio alla rete di alimentazione accertarsi che i dati di targa siano rispondenti a quelli della rete di distribuzione.

È opportuno prevedere a monte degli apparecchi un idoneo interruttore di sezionamento e di protezione.

In caso di guasto e/o cattivo funzionamento togliere l'alimentazione tramite l'interruttore generale.

Utilizzare unicamente l'alimentatore fornito a corredo del prodotto.

Precauzioni per la sicurezza

Per prevenire il rischio di incendio e folgorazione, evitare di esporre il dispositivo alla pioggia o all'umidità e di introdurre al suo interno qualsiasi oggetto solido o liquido. Se ciò dovesse avvenire, scollegare il dispositivo dalla rete di alimentazione e farlo controllare da personale qualificato.

In nessun caso il dispositivo deve essere aperto. Per qualsiasi intervento di riparazione rivolgersi a personale qualificato oppure contattare il centro assistenza tecnico autorizzato (www.urmet.com >> Contatti >> Centri Assistenza Tecnica).

Conservare questa apparecchiatura lontano dalla portata dei bambini; in caso contrario questi potrebbero danneggiarla, o danneggiarla accidentalmente.

Non toccare questa apparecchiatura con le mani bagnate per evitare scosse elettriche o danni meccanici.

Se l'apparecchiatura dovesse cadere o il contenitore esterno dovesse risultare danneggiato, cessarne l'utilizzo. Se si continuasse ad utilizzarla in queste condizioni, si potrebbe verificare una scossa elettrica. In questo caso contattare il rivenditore o l'installatore autorizzato.

Precauzioni per l'installazione

Non installare la telecamera in ambienti esposti alla pioggia o all'umidità. In questi casi

utilizzare le apposite custodie.

Evitare di puntare direttamente l'obiettivo contro il sole o contro luci intense, anche se la telecamera è spenta; il soggetto da riprendere non deve essere in controluce. Evitare di puntare la telecamera verso oggetti riflettenti.

La presenza di alcuni tipi di luce (ad esempio fluorescente colorata) può falsare i colori. Usare l'obiettivo AUTO-IRIS in condizioni di luce variabile.

Non posizionare questa apparecchiatura su alcuna superficie instabile (ad es., un tavolo traballante o inclinato). In caso contrario l'apparecchiatura potrebbe cadere con conseguenti danneggiamenti o guasti meccanici.

Se all'interno dell'apparecchiatura dovesse penetrare acqua o qualche altro materiale estraneo cessarne l'utilizzo al fine di evitare la possibilità di incendio e scosse elettriche. In questo caso contattare il rivenditore o l'installatore autorizzato.

Non coprire l'apparecchiatura con un panno quando sta funzionando per evitare deformazioni del contenitore esterno e surriscaldamento delle parti interne con conseguente possibilità di incendio, scosse elettriche o guasto meccanico.

Non avvicinare magneti od oggetti magnetizzati al dispositivo in quanto ciò potrebbe causare anomalie di funzionamento.

Non usare questa apparecchiatura in ambienti con presenza di fumo, vapore, umidità, polvere o vibrazioni intense.

Non mettere in funzione il dispositivo immediatamente dopo il trasporto da un luogo freddo ad un luogo caldo e viceversa. Attendere mediamente tre ore: questo intervallo di tempo è necessario al dispositivo per adattarsi al nuovo ambiente (temperatura, umidità, ecc...).

Precauzioni d'uso

Assicurarsi dell'integrità dell'apparecchio dopo averlo tolto dall'imballo.

Controllare che la temperatura d'esercizio sia nei limiti indicati e che l'ambiente non sia particolarmente umido.

Evitare di puntare la telecamera contro il sole per non danneggiare il sensore.

Pulizia del dispositivo

Usare un panno asciutto e strofinare leggermente per eliminare polvere e sporcizia.

Nel caso in cui la sporcizia non fosse eliminabile con un panno asciutto, compiere l'operazione con un panno inumidito con detergente neutro.

Non usare prodotti spray per la pulizia dell'apparecchio. Non usare liquidi volatili come benzina, alcool, solventi ecc. o panni trattati chimicamente per pulire il dispositivo, al fine di evitare deformazioni, deterioramenti o graffi della finitura della vernice.

Prima di effettuare qualsiasi operazione di pulizia o di manutenzione, disinserire l'apparecchio dalla rete di alimentazione elettrica.

Registrazione immagini

Questa apparecchiatura non è progettata come antifurto ma principalmente per trasmettere ed eventualmente per registrare immagini. Perciò, qualora l'utilizzatore

subisca un furto, la società URMET S.p.A. non può essere considerata responsabile di alcuna perdita o danno conseguente.

Effettuare una registrazione di prova prima di utilizzare l'apparecchiatura per verificare che l'operazione avvenga correttamente. Tenere in considerazione che se l'utente subisce qualche perdita o danno a causa di errata impostazione di osservazione, utilizzo, funzionamento improprio o malfunzionamento dell'apparecchiatura, la società URMET S.p.A. non può essere considerata responsabile per l'eventuale perdita di dati memorizzati. Questa apparecchiatura contiene componenti elettronici di precisione. Per garantire la registrazione corretta delle immagini, non sottoporla ad urti o colpi durante tale operazione.

Privacy e Copyright

La telecamera IP è un dispositivo per sistemi TVCC. La registrazione delle immagini è subordinata alle leggi vigenti nel paese di utilizzo. È inoltre vietata la registrazione di immagini protette da Copyright.

Gli utenti del prodotto sono responsabili per il controllo ed il rispetto di tutte le norme e gli statuti locali relativi al monitoraggio e alla registrazione di segnali video. Il produttore NON potrà essere ritenuto responsabile per un utilizzo di questo prodotto che non sia in conformità con le norme in vigore.

Aggiornamento firmware

Contattare il Customer Service di URMET S.p.A. al fine di verificare la disponibilità di eventuali aggiornamenti firmware.

Configurazione di rete

La telecamera è impostata in modalità DHCP. Se la rete in cui va installata non supporta l'indirizzamento dinamico (DHCP), la telecamera attiva automaticamente l'indirizzo IP di fabbrica 192.168.1.168. Utilizzando il software Urmet "Device Config. Tool" fornito in dotazione con la telecamera è possibile modificare tale l'indirizzo IP di fabbrica e le altre configurazioni di rete della telecamera in modo che quest'ultima non crei conflitti con altri dispositivi in rete.

Connessioni di rete

Quando si effettua una connessione con un pc remoto (mediante Software Client o Browser) occorre tenere in considerazione che a qualunque canale video utilizzato sul PC corrisponde una connessione di tipo "unicast" (TCP, RTP, UDP).

Il dispositivo è in grado di supportare fino a 10 connessioni "unicast"; è quindi possibile visualizzare il flusso video da un massimo di 10 postazioni (pc o smartphone) remote in contemporanea, compatibilmente con la banda disponibile.

Installazione

INSTALLAZIONE BULLET CAMERA

Fissaggio a soffitto

Inserire tre tasselli nel soffitto e fissare l'apparecchiatura con tre viti di bloccaggio.

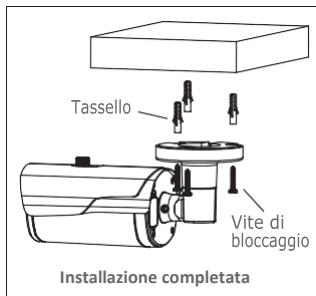
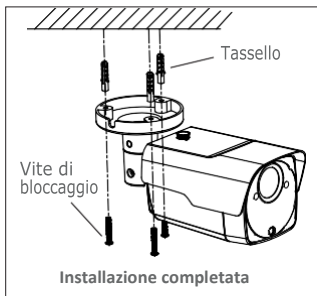
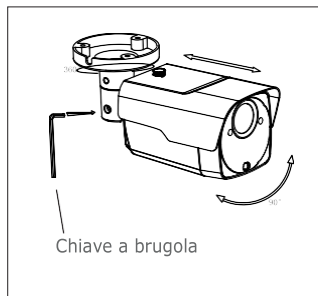

Montaggio a parete

Inserire tre tasselli nella parete e fissare l'apparecchiatura con tre viti di bloccaggio.

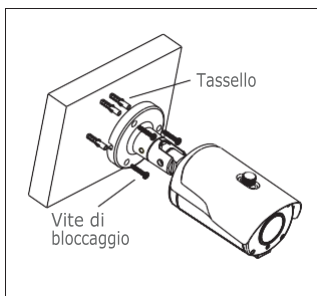
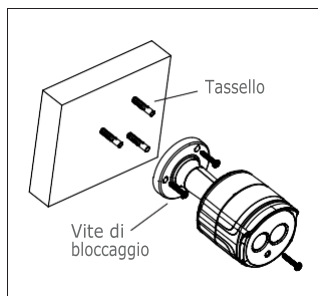

Installazione SD Card

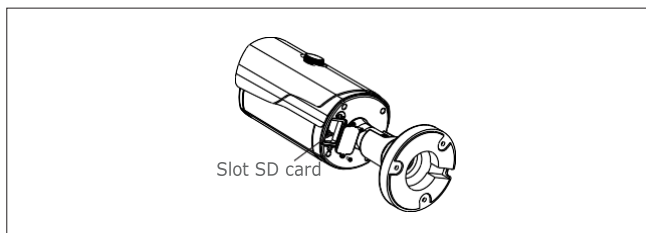
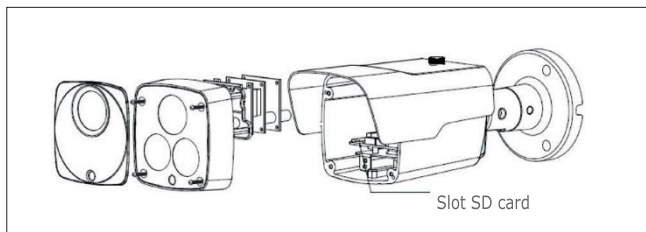

Installazione SD Card modello 1099/208

ATTENZIONE: questa operazione deve essere effettuata da personale qualificato



Rimuovere le 3 viti che bloccano il coperchio frontale



1. Rimuovere viti che fissa la scheda porta SD Card
2. Inserire la SD Card nell'alloggiamento previsto
3. Reinserrire il connettore della scheda porta SD Card sulla scheda madre
4. Reinserrire la vite che fissa la scheda porta SD Card

INSTALLAZIONE MINI DOME CAMERA

Fissaggio a soffitto

1. Applicare l'adesivo nella posizione corretta.
2. Rimuovere lo schermo della telecamera, ruotando il collare in senso anti-orario verso il basso.
3. Fissare la base praticando fori di bloccaggio intorno all'adesivo, inserire tre tasselli e fissare il tutto mediante tre viti di bloccaggio.
4. Regolare correttamente l'angolazione.
5. Rimontare lo schermo ruotando il collare in senso orario.

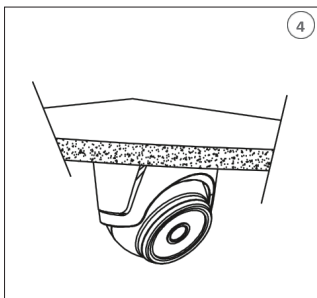
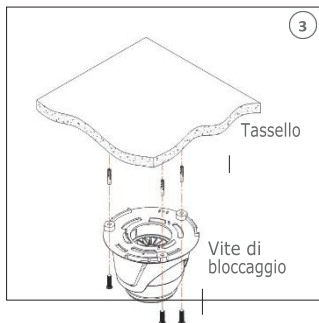
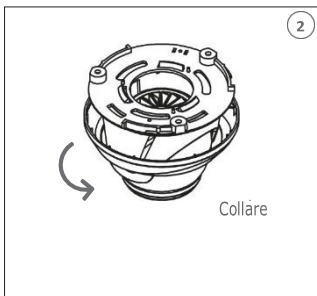
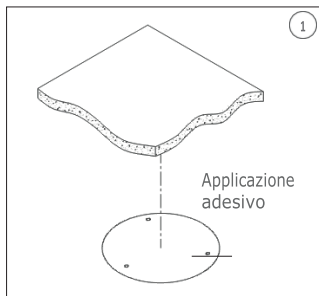

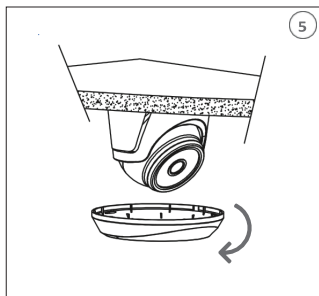

Installazione SD Card

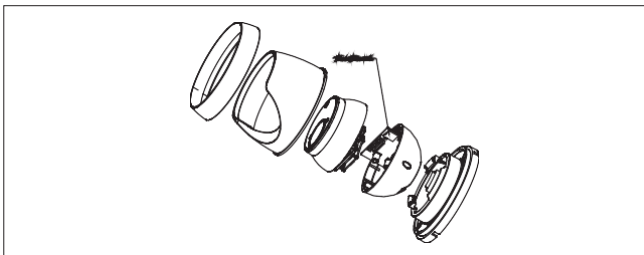

INSTALLAZIONE MINI FLAT CAMERA

Fissaggio a soffitto

1. Fissare la staffa di fissaggio al soffitto.
2. Fissare il corpo telecamera al soffitto.
3. Regolare correttamente l'angolazione ruotando il corpo telecamera.

4. Applicare la calotta superiore della telecamera.

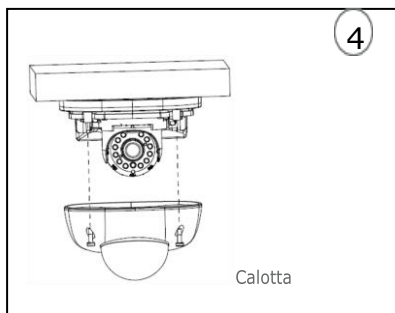
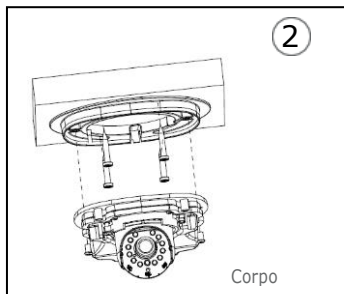
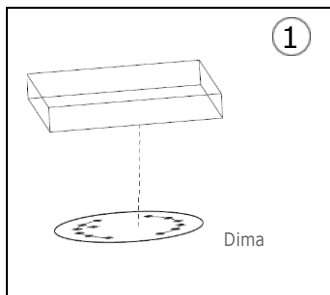

Installazione SD Card



Installare la SD Card nell'alloggiamento indicato dalla freccia

INSTALLAZIONE VANDAL-PROOF DOME CAMERA

Fissaggio a soffitto

1. Applicare l'adesivo nella posizione corretta.
2. Rimuovere il componente anteriore, allentando le tre viti di bloccaggio con l'ausilio di un cacciavite.
3. Fissare il piedestallo praticando fori di bloccaggio intorno all'adesivo, inserirvi quattro tasselli e fissare il tutto mediante quattro viti di bloccaggio. Regolare correttamente l'angolazione.
4. Fissare il componente anteriore sul piedestallo, serrando le tre viti di bloccaggio.

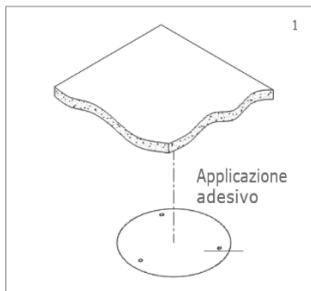

Installazione SD Card

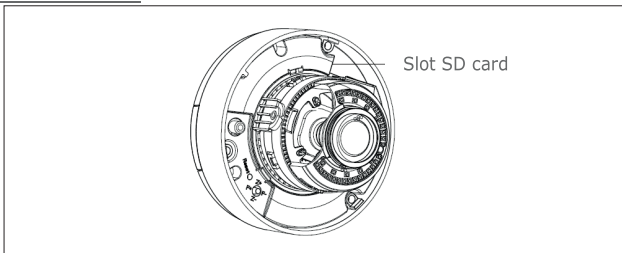

Configurazioni IP dell'unità di ripresa

Dopo aver alimentato la telecamera è necessario configurarla sulla propria rete di casa o ufficio. In caso vi siano più telecamere da installare sulla stessa rete, si consiglia di installare e configurare una telecamera alla volta.

CONNESSIONE SU RETE IP CON SERVIZIO DHCP

Per l'installazione rapida della telecamera su rete con servizio di indirizzamento automatico (DHCP), sarà assegnato automaticamente un indirizzo IP alla telecamera IP. Qualora non fosse provvista di indirizzamento automatico (DHCP) l'indirizzo IP statico di default sarà 192.168.1.168.

Configurazione della telecamera IP:

1. Installare il Software "Device Config. Tool" fornito in dotazione su CD seguendo le istruzioni visualizzate a monitor.



2. Lanciare il Software "Device Config. Tool". Selezionando , verranno visualizzati automaticamente l'indirizzo IP, la subnet mask, il gateway e l'indirizzo MAC di ogni telecamera IP attiva nella LAN corrente, come mostrato nella figura seguente.

No.	IP	Media Port	Web Port	Channel	Device Name	Device Version	Net M
<input type="checkbox"/>	192.168.1.169	9000	80	4	DVR-04D1	V5.2.0-20160805	255.255
<input type="checkbox"/>	192.168.1.173	9000	80	24	4M-HY16	V7.1.0-20170714	255.255
<input type="checkbox"/>	192.168.1.28	9000	80	40	1080P-HY16N	V7.1.0-20170114	255.255
<input type="checkbox"/>	192.168.1.162	9988	80	1	1093P142M4I	V2.1.2.2_170330	255.255
<input type="checkbox"/>	192.168.1.50	9400	94	20	1080P-HY08N	V7.1.0-20160803	255.255
<input type="checkbox"/>	192.168.1.210	9988	121	1	IP CAMERA	V3.1.3.5_170712	255.255
<input type="checkbox"/>	192.168.1.75	9988	80	1	IP CAMERA	V2.1.2.2_170703	255.255
<input checked="" type="checkbox"/>	192.168.1.145	9988	80	1	IPCAMERA	V3.1.3.6_170922	255.255
<input type="checkbox"/>	192.168.1.172	9988	80	1	IP CAMERA	V1.0.1.2-151215	255.255

Se l'indirizzo IP cercato e l'indirizzo IP del PC non sono nella stessa rete, l'utente può modificare l'indirizzo IP, la subnet mask e altri parametri della telecamera IP utilizzando il software "Device Config. Tool".

Selezionare inizialmente il dispositivo per modificare l'indirizzo IP e successivamente inserire il nuovo indirizzo IP, la subnet mask, il gateway e username/password. Inserire la password del dispositivo e premere su "Modify" per cambiare l'indirizzo IP del dispositivo.

User Info	Device Info		
UserName: admin	Start IP: <input type="text"/>	Media Port: <input type="text"/>	Web Port: <input type="text"/>
Password: ****	Gateway: <input type="text"/>	Net Mask: <input type="text"/>	Net Mode: Static
			<input type="button" value="Modify"/>

***NOTABENE:** parametri di default della telecamera IP

Indirizzo IP statico: 192.168.1.168

Username: admin

Password: admin

Numero di media port: 9988

- Prima di utilizzare il browser Internet Explorer per accedere la prima volta alla telecamera IP, è necessario installare i relativi componenti plug-in, procedendo nel seguente modo:
 - Accedere all'indirizzo IP della telecamera per installare solo per la prima volta i i plug-in. Nella pagina Web che si aprirà selezionare "download", dopodiché selezionare "Esegui" nel messaggio in basso.

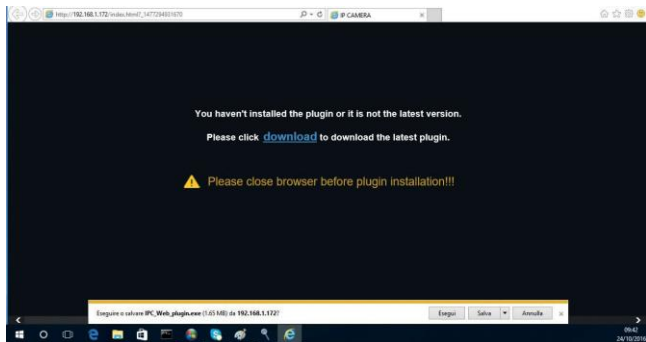

- Attendere lo scaricamento del Plug-in, dopodiché confermare l'installazione dell'ActiveX.

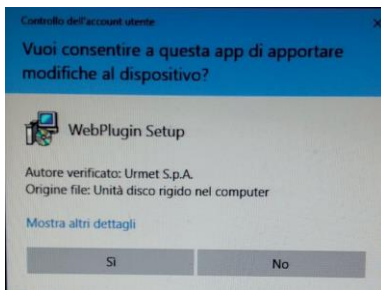

- Selezionare "Install" ed attendere che l'installazione sia terminata.

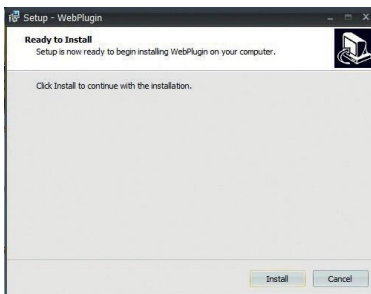

- Al termine dell'installazione dell'Active X chiudere la pagina Web di Internet Explorer e rilanciarla nuovamente inserendo l'indirizzo IP della telecamera IP, verrà visualizzata la schermata di accesso dove è possibile selezionare il nome utente (di default: admin), la password (di default: admin) e la Lingua.



- Selezionare "Login" per entrare nella schermata LIVE.

- Cliccare sui pulsanti in alto a sinistra (Main Stream, Sub Stream o Mobile Stream) per selezionare il flusso video.

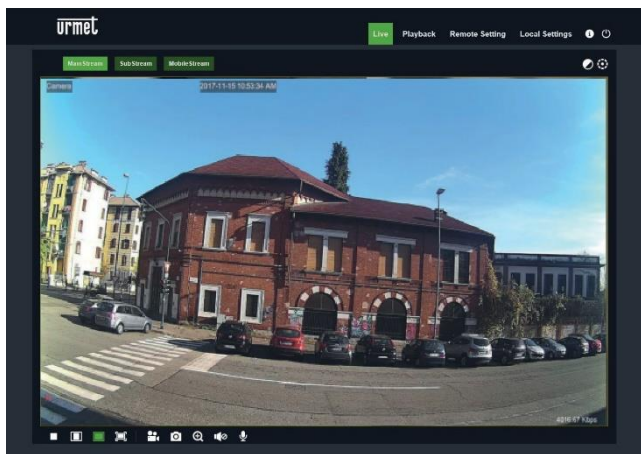

CONTROLLO PTZ

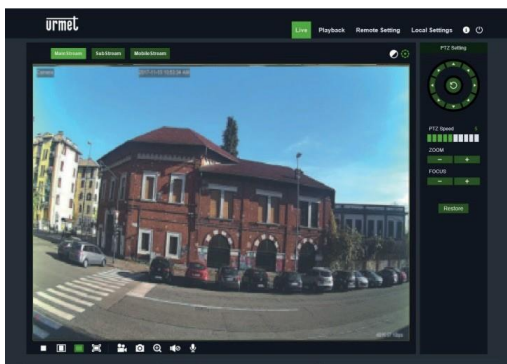

(Controllo PTZ) selezionando l'icona compare la seguente finestra:

Sui modelli di Telecamere Autofocus con un'ottica AF l'interfaccia PTZ sarà la seguente:



È possibile selezionare 8 differenti angoli sul controllo circolare:

PTZ Speed: 0 – 10 indica velocità differenti PTZ.

ZOOM aumenta o diminuisce lo ZOOM.

FOCUS aumenta o diminuisce il FOCUS.

Restore inserisce nuovamente i valori di fabbrica.

Sui modelli di Telecamere Auto Focus con un'ottica DF l'interfaccia PTZ sarà la seguente:

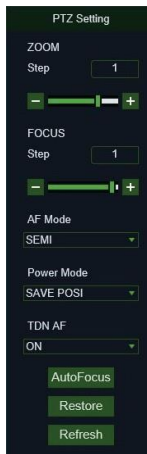

Opzione	Valore	Spiegazione
Zoom	Step/-/+	Regola manualmente lo zoom (+ aumenta / - diminuisce) Step: definisce la velocità di esecuzione dello zoom
Focus	Step/-/+	Regola manualmente il fuoco (+ aumenta / - diminuisce) Step: definisce la velocità di esecuzione del fuoco
AF MODE	SEMI + AUTO + MANUAL + OFF	Questa funzione consente di personalizzare la modalità di messa a fuoco della telecamera. È possibile scegliere tra: SEMI: la messa a fuoco avviene solo al termine delle operazioni di Zoom. AUTO: la messa a fuoco è regolata in modo automatico. MANUAL: la messa a fuoco è regolata manualmente. OFF: messa a fuoco e zoom vengono disabilitati. Attivare questa opzione solo dopo aver regolato fuoco e zoom come desiderato
ONE SHOT AF	/	Funzione non disponibile.
TDN AF	ON + OFF	Questa funzione, se attivata, permette una regolazione automatica del fuoco in corrispondenza di ogni commutazione giorno -> notte o notte -> giorno
LENS INIT	/	Reinizializza il controllo dell'ottica e ne realizza una calibrazione ottimale. Da realizzarsi al momento della prima installazione della telecamera o in caso di successivo spostamento con conseguente variazione della scena ripresa. ATTENZIONE: non usare con AFMODE uguale a OFF
POWER MODE	SAVE POSI + OFF + WIDE	Consente di stabilire la regolazione dello Zoom ad ogni riaccensione della telecamera: SAVE POSI: mantiene la posizione di zoom impostato prima dello spegnimento della telecamera. OFF: non salva le impostazioni memorizzate prima dello spegnimento. WIDE: la telecamera si riaccende in modalità Wide.

Opzione	Valore	Spiegazione
AutoFocus	/	Esegue in maniera automatica la regolazione del fuoco
Restore	/	Ripristina i valori di fabbrica dell'interfaccia PTZ (compreso il fuoco)
Refresh	/	Aggiorna i parametri dell'interfaccia PTZ con le modifiche dei parametri effettuate (compreso il fuoco)

GESTIONE ALLARMI MOTION

La telecamera è in grado di generare allarmi quando rileva movimenti.

E' possibile abilitare questa funzione, nel Remote Setting, all'interno del menu Alarm→ Motion

GESTIONE ALLARMI PIR

La telecamera è dotata di un sensore infrarosso (PIR) in grado di generare allarmi di rilevazione presenze.

Per abilitare e configurare questa funzione selezionare, nel Remote Setting, il menu Alarm→ PIR

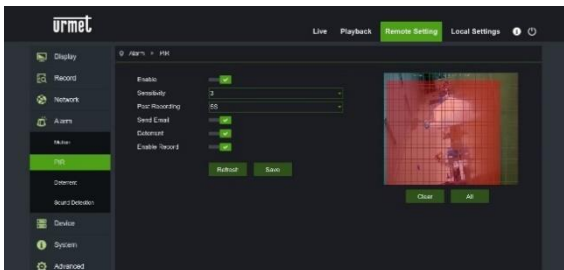

I parametri di configurazione sono i seguenti.

- Enable: permette di abilitare la rilevazione tramite il sensore PIR
- Sensitivity: stabilisce la sensibilità della rilevazione dell'allarme
- Post Recording: stabilisce il numero di secondi di registrazione
- Send Email: stabilisce se inviare una email in caso di allarme
- Deterrent: stabilisce se attivare le azioni di deterrenza
- Enable record: stabilisce es abilitare la registrazione del video

CONTROLLO FUNZIONE DETERRENZA (solo per modello 1099/208)

Questa funzione permette di far emettere alla telecamera segnalazioni visive e sonore in caso di allarme.

Per abilitare e configurare questa funzione selezionare, nel Remote Setting, il menu Alarm → Deterrence

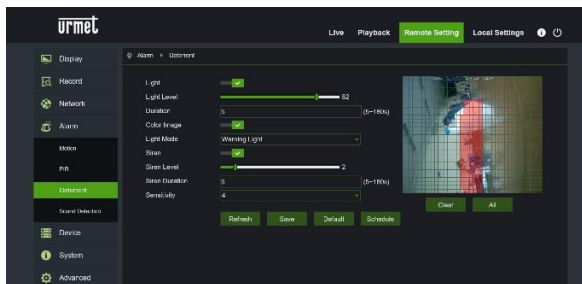

I parametri di configurazione sono i seguenti:

- Light: permette di abilitare l'emissione luminosa di allarme
- Light Level: stabilisce il valore di intensità luminosa della segnalazione
- Duration: stabilisce la durata della segnalazione luminosa
- Color image: stabilisce se l'immagine esaminata per generare l'allarme è a colori o in bianco/nero
- Light Mode: stabilisce il tipo di emissione luminosa, fissa o stroboscopica
- Siren: permette di abilitare l'emissione sonora di allarme
- Siren Level: stabilisce il valore di intensità sonora della segnalazione
- Siren Duration: stabilisce la durata della segnalazione sonora
- Sensitivity: stabilisce la sensibilità della rilevazione dell'allarme

GESTIONE ALLARMI SONORI

La telecamera è dotata di un microfono in grado di generare allarmi in presenza di rumori.

Per abilitare e configurare questa funzione selezionare, nel Remote Setting, il menu Alarm → Sound Detection

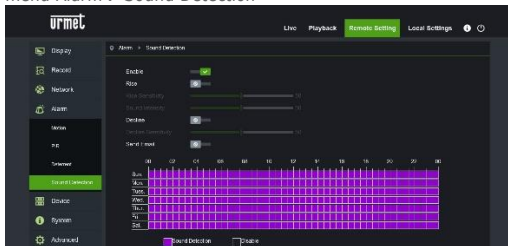

I parametri di configurazione sono i seguenti:

- **Enable:** permette di abilitare la rilevazione di rumori
- **Rise:** stabilisce che l'allarme viene generato a fronte di un suono di intensità crescente
- **Decline:** stabilisce che l'allarme viene generato a fronte di un suono di intensità decrescente
- **Send Email:** stabilisce se inviare una email in caso di allarme

Lo scheduler permette infine di abilitare la rilevazione in base a delle fasce orarie

Software per dispositivi mobili

Il software Mobile è usato per piattaforme iOS (iPhone, iPad) e Android (Android Smartphone, Tablet). Segue la descrizione del Software Mobile Client.

DISPOSITIVI SMARTPHONE

Urmet iUVS plus Software Mobile

Per l'installazione rapida della telecamera su rete con servizio di indirizzamento automatico (DHCP), sarà assegnato automaticamente un indirizzo IP alla telecamera IP. Qualora non fosse provvista di indirizzamento automatico (DHCP) l'indirizzo IP statico di default sarà 192.168.1.168.

URMET iUVS plus è un'applicazione TVCC per iOS e Android, smartphone, pad e tablet, compatibile con tutti i dispositivi URMET sia di tipo IPCam (Codec H265), sia DVR/NVR/HVR (tutti i codec).

L'app iUVS Plus è scaricabile da Play Store al seguente link:



e da Apple Store al seguente link:



Funzionalità principali:

- Audio/ video Live Stream Multicanale
- Playback remoto Multicanale
- Double stream playback
- Supporto Telecamere Fisheye, in Live e Playback
- Notifiche allarmi
- Personalizzazione configurazione singolo flusso video
- Gestione formato segnale video 4:3 – 16:9,
- Playback Locale
- Modalità portrait e landscape del segnale video
- Funzione di esportazione elenco dispositivi
- Condivisione immagini su social/drive e personal cloud remoti
- PTZ
- Cattura Immagine e Video
- Supporto Multi dispositivo

NOTA BENE

Per maggiori dettagli ed approfondimenti tecnici sull'utilizzo dell'app e la descrizione di ciascuna funzione disponibile fare riferimento al manuale utente completo del dispositivo oppure al supporto online disponibile sull'App stessa.



DIRETTIVA 2012/19/UE DEL PARLAMENTO EUROPEO E DEL CONSIGLIO del 4 luglio 2012 sui rifiuti di apparecchiature elettriche ed elettroniche (RAEE). Il simbolo del cassonetto barrato riportato sull'apparecchiatura o sulla sua confezione indica che il prodotto alla fine della propria vita utile

deve essere raccolto separatamente dagli altri rifiuti.

L'utente dovrà, pertanto, conferire l'apparecchiatura giunta a fine vita agli idonei centri comunali di raccolta differenziata dei rifiuti elettrotecnici ed elettronici.

In alternativa alla gestione autonoma è possibile consegnare l'apparecchiatura che si desidera smaltire al rivenditore, al momento dell'acquisto di una nuova apparecchiatura di tipo equivalente.

Presso i rivenditori di prodotti elettronici con superficie di vendita di almeno 400 m² è inoltre possibile consegnare gratuitamente, senza obbligo di acquisto, i prodotti elettronici da smaltire con dimensione massima inferiore a 25 cm.

L'adeguata raccolta differenziata per l'avvio successivo dell'apparecchiatura dismessa al riciclaggio, al trattamento e allo smaltimento ambientalmente compatibile contribuisce ad evitare possibili effetti negativi sull'ambiente e sulla salute e favorisce il reimpiego e/o riciclo dei materiali di cui è composta l'apparecchiatura.

La versione aggiornata di questa guida rapida, il manuale completo, i software e firmware dei dispositivi sono disponibili per il download sul sito www.urmet.com. Apri la pagina dedicata al prodotto inquadrando con il tuo smartphone il codice QR qui sotto e poi seleziona la sezione DOCUMENTAZIONE E RISORSE

1099/500



1099/501



1099/550



1099/502



1099/552



1099/553



1099/551



1099/400



1099/401



1099/460



1099/461



1099/462



1099/208



Quick guide

H.265 IP CAMERA SERIES

INDEX

INDEX	27
General information	28
WARNINGS	28
Installation	30
INSTALLATION OF BULLET CAMERAS	30
INSTALLATION OF MINI DOME CAMERAS	33
MINI FLAT CAMERA INSTALLATION.....	34
INSTALLATION OF VANDAL-PROOF DOME CAMERAS.....	36
IP Camera Configurations	37
CONNECTION TO IP NETWORK WITH DHCP SERVICE	37
PTZ CONTROL.....	41
MOTION ALARM MANAGEMENT.....	44
PIR ALARM MANAGEMENT.....	44
DETERRENCE FUNCTION CHECK (only for model 1099/208)	45
SOUND ALARM MANAGEMENT	46
Mobilesoftware	46
SMARTPHONE DEVICE.....	46

General information

Dear Customer,

Thank you for purchasing this product.

This quick start guide was written to help you set up H.265 IP Camera Series rapidly and easily.

Read this quick start guide which contains information for correct, safe use carefully before using the device.

Keep this guide at hand so that you can refer to it when needed.

***NOTE**

For more detailed information about the devices, refer to the complete user manual available on the Urmet website (see QR code printed on the Addendum sheet).

WARNINGS

Electricity

Before connecting to electrical outlet, verify the electrical specifications of the device are suitable for the available power source.

We suggest to connect the device to electrical outlet via a switch disconnecter. In case of malfunctioning, disconnect electrical power from the general switch. Use only the provided power supply.

Safety precautions

Do not expose the device to rain or humidity and do not insert any solid or liquid object in it to prevent the risk of fire or electrocution. In these events disconnect the device from the electrical outlet and call technical assistance to check it.

Do not open the device. Any repair must be made by qualified personnel or by calling the nearest authorized technical assistance center (www.urmet.com >> Contacts).

Keep the device away from children to prevent any, even involuntary, damaging. Do not touch the device with wet hands as it might cause electrical shock or mechanical damages.

If the device falls down while working or if the salesbox is damaged, do not continue using it. If usage is continued under such circumstances electrical shocks might take place. Contact the authorized retailer or installer.

Installation precautions

Do not install the camera in places with possible exposure to rain or humidity without the proper protective case.

Do not point the camera directly to sunlight or other intense sources of light, even when turned off. The subject of recording must not be against the light.

Do not point the camera against reflective objects.

Some light conditions (such as fluorescent color) can affect the recorded colors. Use

AUTO-IRIS lens when operating the camera in changing light environments.

Do not use this device on any unstable support such as lurching or sloping table to prevent the device from falling and be damaged.

If water or any other material should penetrate the camera, stop using it as it might cause fire or electrical shock and contact the authorized retailer or installer.

Do not cover the device with any cloth while using to prevent deformation of the external part and inner components heating which might provoke fire, electrical shock or mechanical damages.

Do not put magnets or magnetized objects close to the device to prevent functional anomalies.

Do not use this device in presence of smoke, steam, humidity, dust or intense vibrations. Do not use the device shortly after moving it from warm to cold environment and vice versa. After moving the device wait three hours before using it: this time is necessary for the device to adapt to the new environment (temperature, humidity, etc.).

Usage precautions

Check the device is not damaged after removing the packaging.

Check the working environment is not too humid and the temperature is within the indicated range.

Do not point the camera against sunlight to prevent sensor damages.

Device cleaning

Use a dry cloth to remove dust and dirt from the device.

If dirt cannot be removed with a dry cloth, use a humid cloth and a neutral cleanser.

Do not use spray cleanser for device cleaning. Do not use volatile liquids such as gasoline, alcohol, solvents etc. or chemical treated cloth to clean the device to prevent deformations, damages or scars on the finishing paint.

Disconnect the device from the electrical outlet before cleaning.

Video recording

This device is not designed as a burglar system but mainly to transmit and record video images. URMET S.p.A. is not in any way responsible for loss or damages of the user consequent to theft.

Before using the device, record a demo video to verify the correct functionality of this feature. URMET S.p.A. is not in any way responsible for loss of recorded data consequent to wrong setting or usage, device malfunctioning or failure.

This device is composed by electronic precision components. Do not hit the device while recording as it might affect the video.

Privacy and Copyright

The IP camera is designed for surveillance systems. Video recording is subject to the laws applicable to the Country where used. It is forbidden to record images with Copyright.

The User is responsible to check and respect all local laws and norms for video signal

recording. The manufacturer is NOT in any way liable for any usage of the product which might result not compliant to the relevant norms.

Firmware upgrade

Contact Customer Service Technical Assistance URMET S.p.a. in order to check availability of firmware upgrades.

Network configuration

Camera default setting is DHCP mode. If the network does not support dynamic addressing (DHCP), the device will automatically switch to factory IP 192.168.1.168. Use Urmet "Device Config. Tool" software provided with IP Camera CD in order to modify the IP address and other network settings to prevent any conflict with other devices on the network.

Network connections

When connecting a PC (using Software Client or Browser), any video channel on the PC will be using "unicast" connection (TCP, RTP, UDP).

The device can support up to 10 "unicast" connections so it is possible to show the video on maximum 10 remote devices (PC or smartphone) at the same time depending on the available network band.

Installation

INSTALLATION OF BULLET CAMERAS

Ceiling Mounting

Insert three expansion bolts in place into the ceiling and fix the equipment with three locking screws

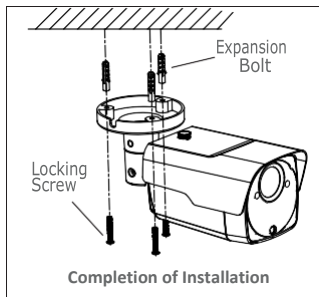
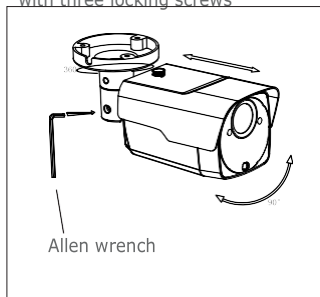

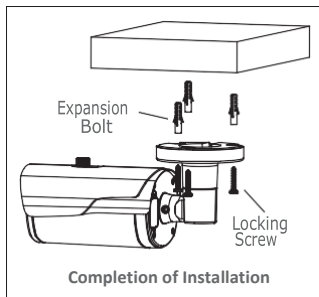

Wall Mounting

Insert three expansion bolts in place into the wall and fix the equipment with three locking screws.

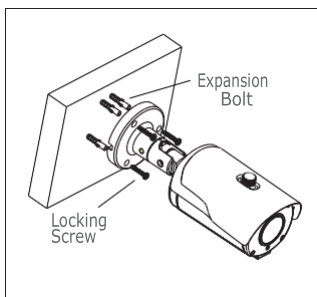
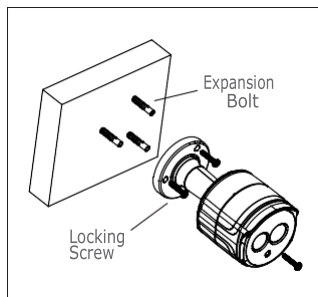

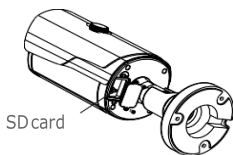
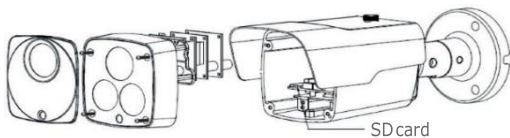
SD Card Installation**SD Card installation model 1099/208**

ATTENTION: this operation must be carried out by qualified personnel.



Remove the 3 screws that lock the front cover



1. Remove the screw that secures the SD Card slot
2. Insert the SD Card into the slot
3. Reinsert the the SD Card slot on the motherboard
4. Reinsert the screw that secures the SD Card slot

INSTALLATION OF MINI DOME CAMERAS

Ceiling Mounting

1. Paste the sticker in place at the proper position as selected.
2. Remove the collar off the camera by rotating it down.
3. Fix the pedestal by drilling locking holes around the sticker and inserting three expansion bolts into the holes and fastening it with three locking screws.
4. Adjust it to an appropriate angle.
5. Mount the collar back by rotating it up.

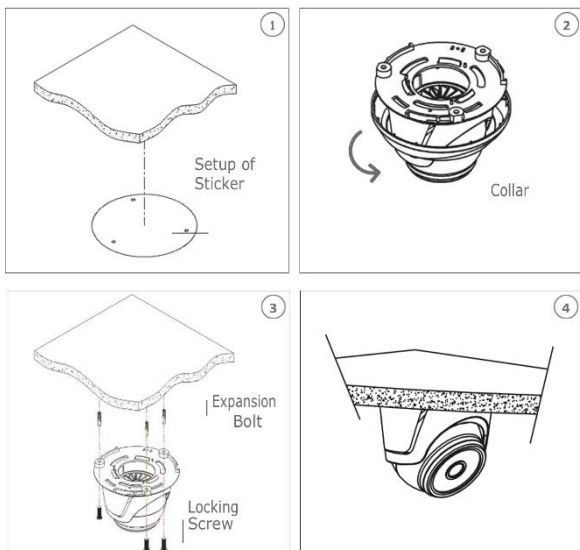

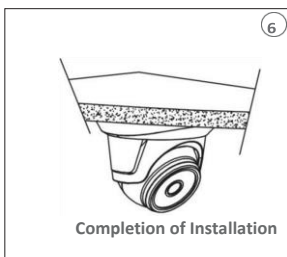
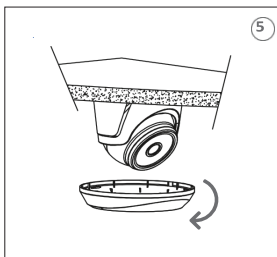

SD Card Installatio

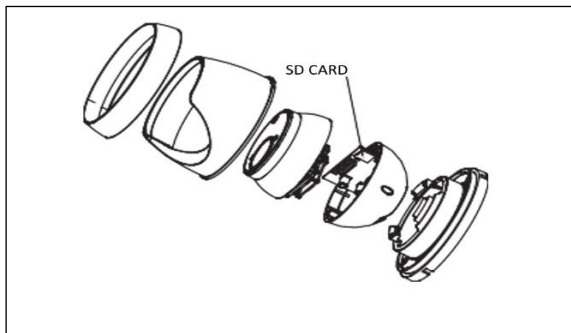

MINI FLAT CAMERA INSTALLATION

Ceiling fixing

1. Fasten the fixing bracket to the ceiling.
2. Fasten the camera body to the ceiling.
3. Correctly adjust the angle by rotating the camera body.
4. Apply the dome cover of the camera

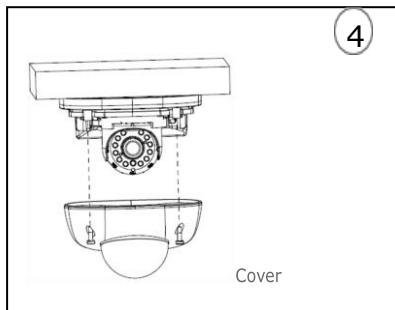
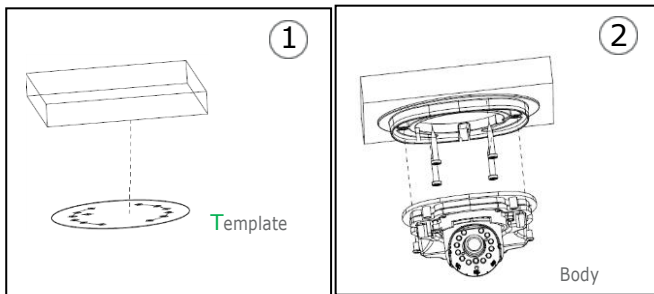

Installazione SD Card



Insert the SD Card in the slot indicated by the arrow

INSTALLATION OF VANDAL-PROOF DOME CAMERAS**Ceiling Mounting**

1. Paste the sticker in place at the proper position as selected.
2. Remove the front component by loosening the three locking screws with a screwdriver.
3. Fix the pedestal by drilling locking holes around the sticker and inserting four expansion bolts into the holes and fastening it with four locking screws. Adjust it to an appropriate angle.
4. x the front component on the pedestal by tightening the three locking screws.

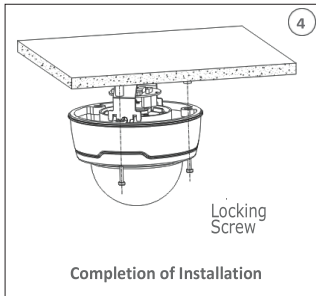
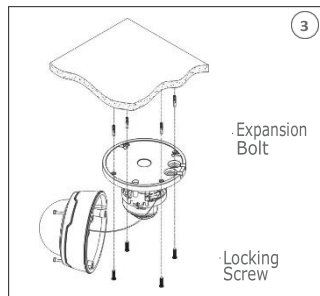
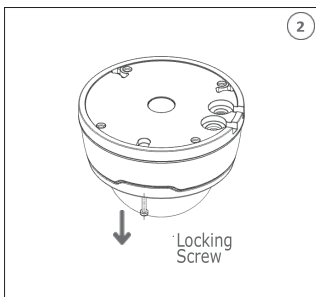
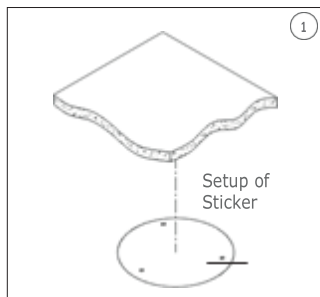

SD Card Installation

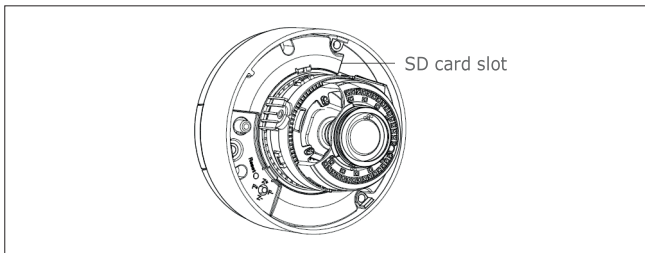

IP Camera Configurations

The camera must be configured for the home or office network after it has been powered. It is advisable to install and configure one camera at a time if you are installing multiple cameras on the same network.

CONNECTION TO IP NETWORK WITH DHCP SERVICE

For Quick installation about IP camera with dynamic host configuration (DHCP) on the network will be assigned an IP address automatically. IF DHCP Service is not supported, the default IP Address of IP Camera will be 192.168.1.168.

IP Camera Configuration:

1. Install the Software "Device Config. Tool" provided by CD and follow the installation instructions displayed at monitor.
2. Launch the "Device Config. Tool" Software, selecting  it will be displayed automatically IP Address, Subnet Mask, Gateway, and MAC Address for each IP Camera detected in LAN, as shown in picture below.

No.	IP	Media Port	Web Port	Channel	Device Name	Device Version	Net M
<input type="checkbox"/>	192.168.1.168	9000	80	4	DVR-04D1	V5.2.0-20160805	255.255
<input type="checkbox"/>	192.168.1.173	9000	80	24	4M-HY16	V7.1.0-20170714	255.255
<input type="checkbox"/>	192.168.1.28	9000	80	40	1080P-HY16N	V7.1.0-20170114	255.255
<input type="checkbox"/>	192.168.1.162	9988	80	1	1093/142M4I	V2.1.2.2_170330	255.255
<input type="checkbox"/>	192.168.1.150	9400	94	20	1080P-HY08N	V7.1.0-20160803	255.255
<input type="checkbox"/>	192.168.1.210	9988	121	1	IP CAMERA	V3.1.3.5_170712	255.255
<input type="checkbox"/>	192.168.1.75	9988	80	1	IP CAMERA	V2.1.2.2_170703	255.255
<input checked="" type="checkbox"/>	192.168.1.145	9988	80	1	IPCAMERA	V3.1.3.6_170922	255.255
<input type="checkbox"/>	192.168.1.172	9988	80	1	IP CAMERA	V1.0.1.2-151215	255.255

If the searched IP address and PC IP address are not in the same network segment, user may modify IP address, subnet mask, and other parameters of IP camera by using "Device Config. Tool" software.

First select the device to modify IP address and then input new IP address, subnet mask, gateway and username/password. Insert the password and click "Modify" button to change IP address of the device.

User Info	Device Info			Modify
UserName: <input type="text" value="admin"/> Password: <input type="password" value="*****"/>	Start IP: <input type="text"/>	Media Port: <input type="text"/>	Web Port: <input type="text"/>	<input type="button" value="Modify"/>
	Gateway: <input type="text"/>	Net Mask: <input type="text"/>	Net Mode: <input type="text" value="Static"/>	

***IMPORTANT NOTE: IP camera Default Settings**

Default Static IP Address:192.168.1.168

Username: admin

Password: admin

Media port:9988

- Before using IE (Internet Explorer) browser to access the IP camera for the first time, related plug-in components must be installed by following the procedure below:
 - Access IP address of the IP camera for installing plug-in only for the first time. In the Web Page opened select "Download", after that select "Run" in the pop-up below

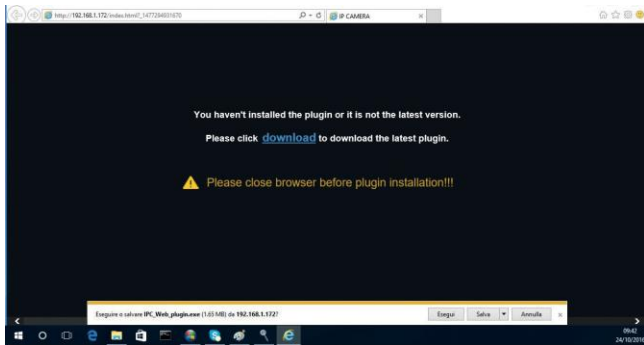

- Wait for plug-in download, after that confirm the ActiveX Installation.
- Select "Install" and wait for the installation is completed.

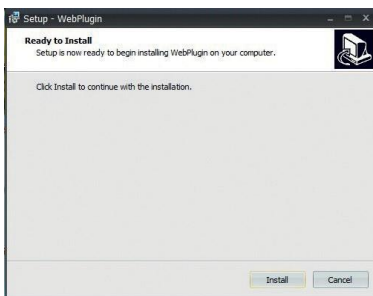

4. After completed the Active X installation, close the Internet Explorer Web Page and launch it again, put the IP Camera Address and the Login screen will be displayed. Select Username (default: admin), a Password (default: admin) and Language.



5. Select "Login" in order to enter in LIVE screen.

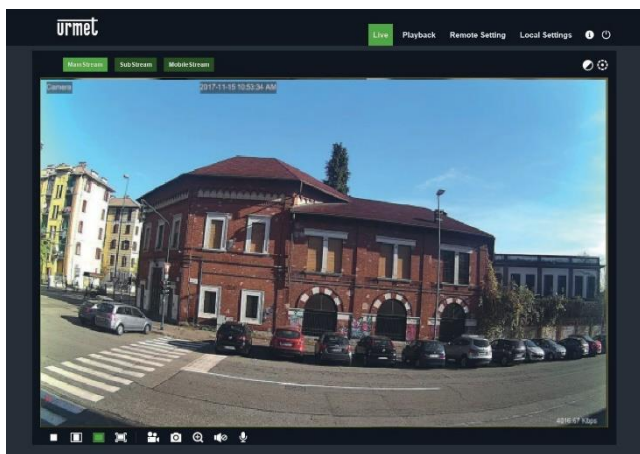

6. Click the buttons on the top left corner in the Web Page to select the stream to display (Main Stream, Sub Stream or Mobile Stream)

PTZ CONTROL

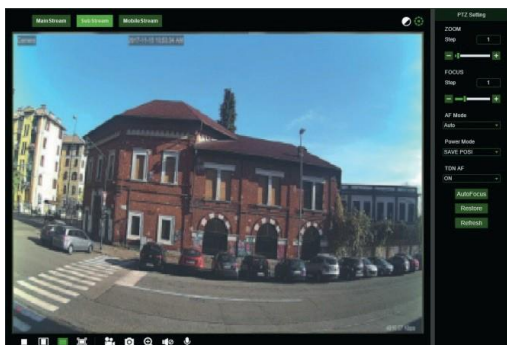
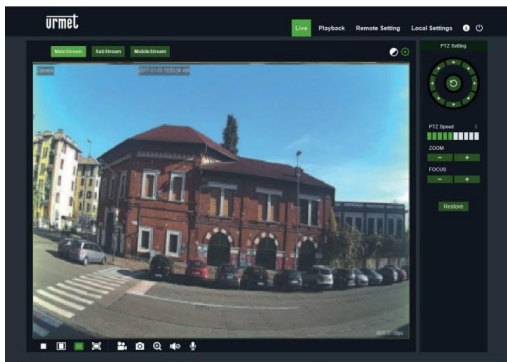

(PTZ control) select the icon to open the following window:

On Autofocus cameras with AF optics, the PTZ interface will be as follows:



Eight different angles can be selected on the circular control:

- **PTZ Speed:** 0 – 10 indicates different PTZ speeds.
- **ZOOM** zooms in and out.
- **FOCUS** increases or decreases FOCUS.
- **Restore** resets default settings.

On Auto Focus cameras with DF optics, the PTZ interface will be as



follows:

Option	Value	Explanation
Zoom	Step/-/+	Manually adjusts zoom (+ zoom in / - zoom out) Step: defines zooming speed
Focus	Step/-/+	Manually adjusts focus (+ increase / - decrease) Step: defines focusing speed
AF MODE	SEMI + AUTO + MANUAL + OFF	This function is used to customise the camera focusing mode. Possible options are: SEMI: focusing is performed only after the zooming operations are finished. AUTO: focusing is adjusted automatically. MANUAL: focusing is adjusted manually. OFF: focusing and zoom are deactivated. Activate this option after having adjusted focus and zoom as required.
ONE SHOT AF	/	Function not available.
TDN AF	ON + OFF	This function, when activate, allows automatic focus adjustment at each day -> night or night -> day switch.
LENS INIT	/	This re-initialises the optics and obtained optical calibration. To be performed when the camera is installed for the first time and in case of movements with consequent change of the framed picture. IMPORTANT: do not use with AF MODE equal to OFF.
POWER MODE	SAVE POSI + OFF + WIDE	This is used to adjust the zoom whenever the camera is switched back on. SAVE POSI: this holds the zoom position set before the camera was switched off. OFF: do not save the settings stored before switch-off. WIDE: the camera is switched on in Wide mode.
AutoFocus	/	Adjusts focus automatically

Option	Value	Explanation
Restore	/	Resets PTZ interface default settings (including focus)
Refresh	/	Updates the PTZ interface with changes to parameters (including focus)

MOTION ALARM MANAGEMENT

The camera is capable of generating alarms when it detects movements.

It is possible to enable this function, in the Remote Setting, within the Alarm→Motion menu

PIR ALARM MANAGEMENT

The camera is equipped with an infrared (PIR) sensor capable of generating presence detection alarms.

To enable and configure this function, select the Alarm→PIR menu in the Remote Setting

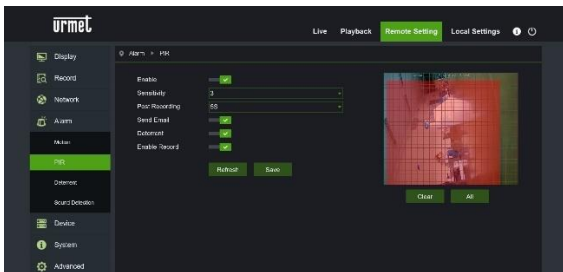

The configuration parameters are as follows:

- Enable: allows you to enable detection using the PIR sensor
- Sensitivity: establishes the sensitivity of the alarm detection
- Post Recording: establishes the number of seconds of recording
- Send Email: establishes whether to send an email in case of alarm
- Deterrent: establishes whether to activate the deterrent actions
- Enable record: establishes and enables video recording

DETERRENCE FUNCTION CHECK (only for model 1099/208)

This function allows the camera to emit visual and audible signals in the event of an alarm.

To enable and configure this function, select the Alarm→Deterrence menu in the Remote Setting

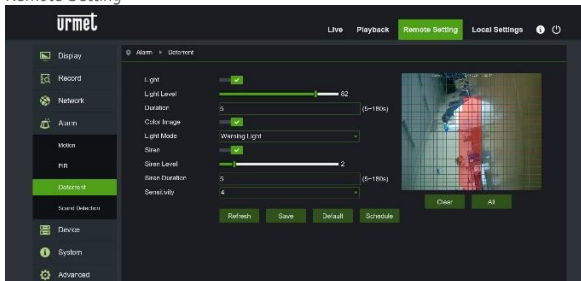

The configuration parameters are as follows:

- Light: allows you to enable the alarm light emission
- Light Level: establishes the light intensity value of the flash
- Duration: establishes the duration of the light signal
- Color image: establishes whether the image examined to generate the alarm is in color or in black / white
- Light Mode: establishes the type of light emission, fixed or stroboscopic
- Siren: allows you to enable the alarm sound emission
- Siren Level: establishes the sound intensity value of the signal
- Siren Duration : establishes the duration of the sound signal
- Sensitivity : establishes the sensitivity of the alarm detection

SOUND ALARM MANAGEMENT

The camera is equipped with a microphone capable of generating alarms in the presence of noises.

To enable and configure this function, select the Alarm → Sound Detection menu in the Remote Setting

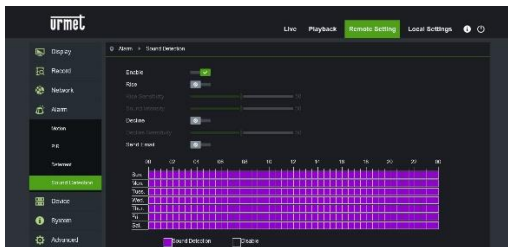

The configuration parameters are as follows:

- Enable: allows you to enable noise detection
- Rise: establishes that the alarm is generated with a sound of increasing intensity
- Decline: establishes that the alarm is generated with a sound of decreasing intensity
- Send Email: determines whether to send an email in the event of an alarm

Finally, the scheduler allows you to enable detection based on time schedule

Mobile software

Mobile Software is used for the iOS (iPhone, iPad) and Android platforms (Android Smartphone, Tablet). The following is a description of the Mobile Client Software.

SMARTPHONE DEVICE

Urmet iUVS plus Mobile Software

Urmet iUVS plus is a TVCC application for iOS and Android on smartphones, pads and tablets that is compatible with all URMET devices, both IPCam (Codech265) and DVR/ NVR/HVR (all codecs).

iUVS Plus can be downloaded from Play Store to the following link:



iUVS Plus can be downloaded from Apple Store to the following link:



Main features:

- Multichannel audio/video live streaming
- Multichannel remote playback
- Double stream playback
- Fisheye Camera support in Live and Playback modes
- Alarm notifications
- Custom single video stream configuration
- Video signal format management 4:3 – 16:9
- Local playback
- Video signal in portrait or landscape mode
- Device list export function
- Image sharing on social media/remote drives and personal clouds
- PTZ
- Image and Video capture
- Multi-device support
-

IMPORTANT NOTE

For more details about how to use the App and the features description please refer to the IP Camera user manual or online support available in Urmet iUVS Plus.



CORRECT DISPOSAL OF THIS PRODUCT

DIRECTIVE 2012/19/EU OF THE EUROPEAN PARLIAMENT AND OF THE COUNCIL of 4 July 2012 on waste electrical and electronic equipment (WEEE) The symbol of the crossed-out wheeled bin on the product or on its packaging indicates that this product must not be disposed of with

your other household waste.

Instead, it is your responsibility to dispose of your waste equipment by handing it over to a designated collection point for the recycling of waste electrical and electronic equipment.

The separate collection and recycling of your waste equipment at the time of disposal will help to conserve natural resources and ensure that it is recycled in a manner that protects human health and the environment.

For more information about where you can drop off your waste equipment for recycling, please contact your local city office, your household waste disposal service or the shop where you purchased the product

The updated version of this quick start guide, the complete manual, the software and firmware of the devices are available for download at www.urmet.com. Open the page dedicated to the product by scanning the QR code below with your smartphone and then select the section DOCUMENTATION AND RESOURCES.

1099/500



1099/501



1099/550



1099/502



1099/552



1099/553



1099/551



1099/400



1099/401



1099/460



1099/461



1099/462



1099/208



INDICE

INDICE	50
Generalites	51
AVERTISSEMENTS	51
Installation	54
INSTALLATION BULLET CAMERA.....	54
INSTALLATION MINI DOME CAMERA	57
INSTALLATION CAMERA MINI DOME	58
INSTALLATION VANDAL-PROOF DOME CAMERA	60
Configurations IP de l'unité de filmage	61
CONNEXION SUR RESEAU IP AVEC SERVICE DHCP.....	61
COMMANDE PTZ	65
GESTION ALARME DETECTION DE MOUVEMENT	68
GESTION ALARME PIR (seulement modèle 1099/208).....	68
GESTION DE LA FONCTION DISSUASION (seulement pour le modèle 1099/208)	69
GESTION DETECTION SONORE (seulement pour le modèle 1099/208)	70
Application pour smartphone	71
SMARTPHONE.....	71

Generalites

Cher client,

Nous vous remercions d'avoir fait l'achat du produit objet du présent document.

Le présent document est un mini guide qui vous permettra de procéder avec rapidité à la mise en marche du modèle H.265 IP Camera Series URMET S.p.A.

Lire attentivement ce mini guide pour utiliser correctement et respecter les consignes de sécurité d'usage de l'appareil que vous avez à peine acheté. Toujours conserver ce document à portée de main pour toute consultation ultérieure.

***IMPORTANT**

Pour toute information détaillée sur l'appareil, il est recommandé de consulter le manuel d'usage que vous pouvez repérer sur le site Urmec (voir QR code reporté sur la feuille complémentaire).

AVERTISSEMENTS

Alimentation

Avant de brancher l'appareil au secteur d'alimentation, s'assurer que les données nominales correspondent à celles du secteur d'alimentation.

Il est recommandé de prévoir l'installation en amont des appareils d'un interrupteur de coupure et de protection.

En cas de panne et/ou de mauvais fonctionnement, couper l'alimentation à l'aide de l'interrupteur général.

Utiliser exclusivement l'alimentateur fourni avec le produit.

Recommandations de sécurité

Pour prévenir les risques d'incendie et d'électrocution, éviter d'exposer le dispositif à la pluie et à l'humidité ainsi que d'introduire tout objet solide et tout liquide à l'intérieur du dispositif. Si tel devait être le cas, débrancher le dispositif du secteur d'alimentation et le faire contrôler par un personnel qualifié.

En aucun cas, le dispositif ne doit être ouvert. Pour toute intervention de réparation, faire appel à un personnel qualifié ou contacter le centre d'assistance technique agréé (www.urmet.com >> Contacts).

Conserver l'appareil hors de la portée des enfants pour prévenir les risques de dommages accidentels.

Ne pas toucher l'appareil avec les mains mouillées pour éviter les risques de décharge électrique et de dommages mécaniques.

En cas de chute de l'appareil ou en cas de dommages de l'enveloppe externe, en interrompre l'utilisation. Ne pas en interrompre l'utilisation dans de telles conditions expose à des risques de décharge électrique. Dans le cas où cela se produirait, contacter le revendeur ou l'installateur agréé.

Recommandations d'installation

Ne pas installer la caméra dans un environnement où elle serait exposée à la pluie ou à l'humidité. Pour de tels environnements, utiliser les protections prévues à cet effet.

Éviter d'orienter directement l'objectif vers le soleil ou vers des sources de lumière interne y compris quand la caméra est éteinte; la personne/objet à filmer ne doit pas être en contre-jour.

Éviter d'orienter la caméra vers des objets réfléchissants.

La présence de certains types de lumière (fluorescente colorée par exemple) peut altérer les couleurs.

Ne pas placer le dispositif sur une surface qui ne garantirait pas la stabilité nécessaire (table instable ou plan incliné par exemple). Sur une telle surface, le dispositif pourrait tomber et causer des blessures ou des dommages mécaniques. Dans le cas où de l'eau ou tout autre produit s'infiltrerait dans le dispositif, ne plus l'utiliser pour prévenir les risques d'incendie et de décharges électriques. Dans le cas où cela se produirait, contacter le revendeur ou l'installateur agréé.

Ne pas couvrir la caméra d'un chiffon alors qu'elle est en marche pour prévenir les déformations de l'enveloppe extérieure et la surchauffe des parties internes exposant à des risques d'incendie, de décharges électriques et de panne mécanique.

Ne pas approcher d'aimants ni d'objets magnétisés pour ne pas risquer de compromettre le bon fonctionnement.

Ne pas utiliser le dispositif dans un environnement en présence de fumée, de vapeur, d'humidité, de poussière et/ou de vibrations intenses.

Ne pas mettre en marche le dispositif aussitôt après l'avoir déplacé d'un endroit froid à un endroit chaud et inversement. Attendre environ trois heures: cette durée est nécessaire pour que l'appareil puisse s'adapter au nouvel environnement (température, humidité, etc.).

Précautions d'utilisation

S'assurer que l'appareil est en parfait état après l'avoir sorti de son emballage.

S'assurer que la température de fonctionnement est dans les limites indiquées et que l'environnement n'est pas excessivement humide.

Éviter d'orienter la caméra vers le soleil pour ne pas endommager le capteur.

Nettoyage du dispositif

Utiliser un chiffon sec et frotter légèrement pour éliminer poussières et saletés.

Dans le cas où un chiffon ne suffirait pas pour éliminer les saletés, utiliser un chiffon humidifié avec un détergent neutre.

Pour le nettoyage de l'appareil, ne pas utiliser de produit en spray. Ne pas utiliser de liquides volatiles tels que l'essence, l'alcool, les solvants, etc. ni de chiffons traités chimiquement pour nettoyer le dispositif pour éviter tout déformation, détérioration ou rayures de la finition de la peinture.

Avant d'effectuer toute opération de nettoyage ou d'entretien, veiller à

débrancher l'appareil du secteur d'alimentation électrique.

Enregistrements des images

L'appareil objet du présent document n'est pas conçu comme antivol mais essentiellement pour transmettre et éventuellement enregistrer des images. Aussi, dans le cas où l'utilisateur serait victime d'un vol, la société URMET S.p.A. ne saurait être tenue pour responsable de quelque préjudice et autres conséquences dommageables que ce soit.

Avant d'utiliser l'appareil, effectuer quelques essais d'enregistrement pour s'assurer du bon fonctionnement. Dans le cas où l'utilisateur serait victime d'une perte ou de tout autre préjudice causé par un mauvais réglage, par une mauvaise utilisation, un fonctionnement impropre de l'appareil, la société URMET S.p.A. ne saurait être tenue pour responsable de la perte de données mémorisées.

L'appareil contient des composants électroniques de précision. Pour garantir le bon des images, veiller à ce que l'appareil ne subisse pas chocs pendant son fonctionnement.

Confidentialité et Copyright

La caméra IP est un dispositif pour systèmes TVCC. L'enregistrement des images est soumis en lois en vigueur dans le pays où l'appareil est utilisé. Il est interdit d'enregistrement des images protégées par un Copyright.

Les utilisateurs de l'appareil sont responsables du contrôle et du respect de toutes les normes et autres réglementations locales relatives au monitoring et à l'enregistrement de signaux vidéo. Le fabricant NE SAURAIT être tenu pour responsable de toute utilisation de l'appareil qui enfreindrait les normes et réglementations en vigueur.

Mise à jour du firmware

Pour vérifier la disponibilité de la mise à jour du logiciel vous devez prendre contact avec le Centre d'Assistance Technique Agréé Urmet.

Configuration de réseau

La caméra est réglée en modalité DHCP. Si le réseau sur lequel la caméra doit être installée ne supporte pas l'adressage dynamique (DHCP), la caméra active automatiquement l'adresse IP par défaut 192.168.1.168. En utilisant le logiciel Urmet «Device Config. Tool» fourni avec le CD de la caméra.

Il est possible de modifier cette adresse IP par défaut et les autres configurations de réseau de la caméra de façon à ce que celle-ci n'entre pas en conflit avec d'autres dispositifs en réseau.

Connexions de réseau

Pour effectuer une connexion avec un PC à distance (via Logiciel Client ou navigateur), il est nécessaire de tenir compte qu'à tout canal vidéo utilisé sur le PC correspond une connexion de type "unicast" (TCP, RTP et UDP).

Le dispositif est en mesure de supporter jusqu'à 10 connexions "unicast", à savoir qu'il est possible de visualiser le flux vidéo depuis un maximum de 10 points (PC ou smartphone) à distance simultanément, à condition que la bande disponible le permette

Installation

INSTALLATION BULLET CAMERA

Fixation au plafond

Poser trois chevilles au plafond et fixer l'équipement à l'aide de trois vis de fixation.

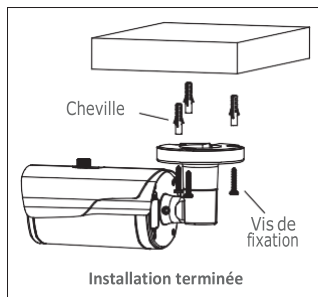
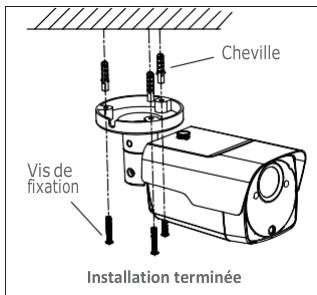
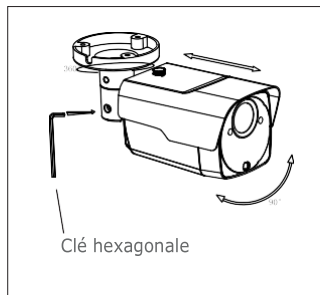

Montage mural

Poser trois chevilles sur le mur et fixer l'équipement à l'aide de trois vis de fixation.

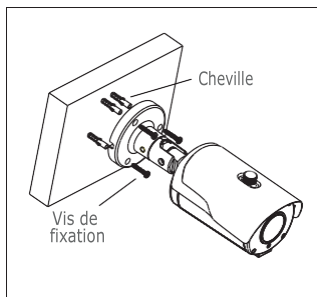
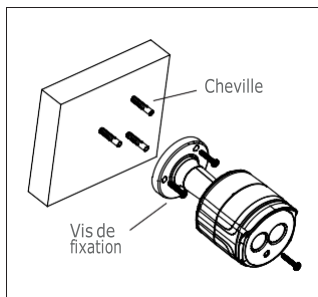

Installation de la carte SD

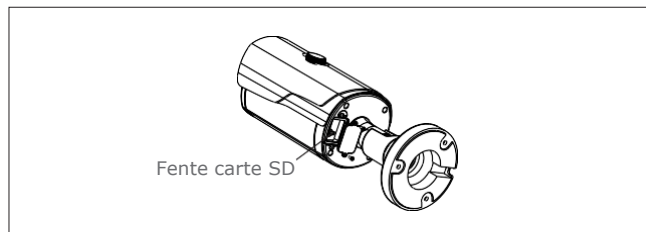
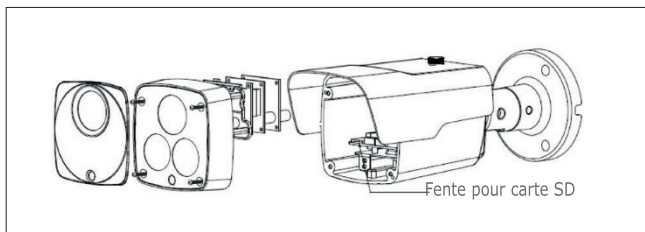

Installation de la Carte SD modèle 1099/208

ATTENTION: cette opération doit être effectuée par du personnel qualifié



Retirez les 3 vis de fermeture du panneau antérieur



1. Retirez la vis qui fixe le lecteur de la carte SD à la carte mère.
2. Insérez la carte SD dans la fente du lecteur.
3. Réinsérez le connecteur du lecteur de la carte SD sur la carte mère.
4. Réinsérez la vis qui fixe le lecteur de la carte SD.

INSTALLATION MINI DOME CAMERA

Fixation au plafond

1. Appliquer l'adhésif dans la position correcte.
2. Retirer l'écran de la caméra, en tournant le collier vers le bas.
3. Fixer la base en perçant des trous de blocage autour de l'adhésif; y insérer trois chevilles et fixer le tout à l'aide de trois vis de fixation.
4. Régler correctement l'angle.
5. Reposer l'écran en tournant le collier vers le haut.

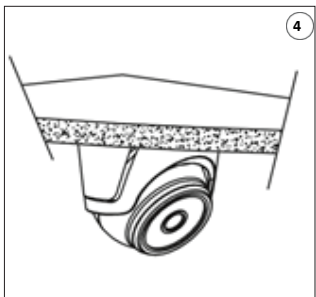
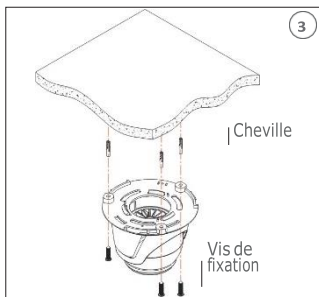
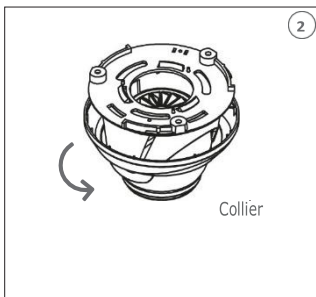
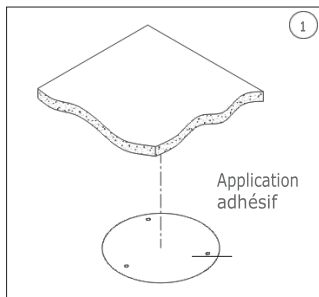

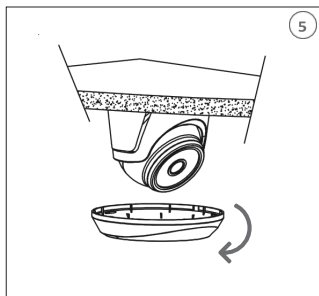

Installation de la carte SD

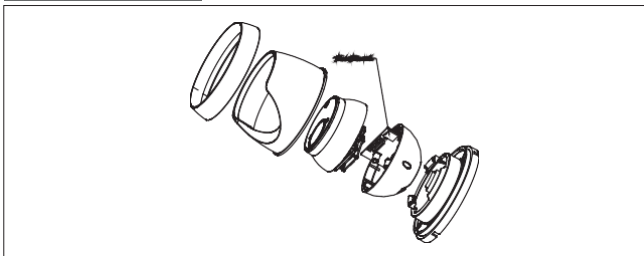

INSTALLATION CAMERA MINI DOME

Fixation au plafond

1. Fixer la base au plafond.
2. Fixer le bloc caméra à la base.
3. Régler correctement l'angle.
4. Reposer la calotte.

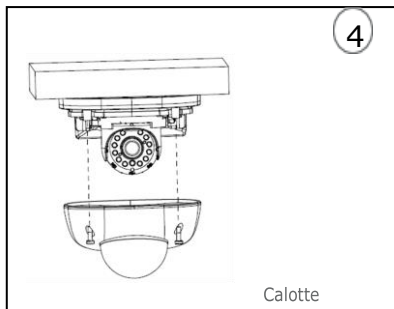
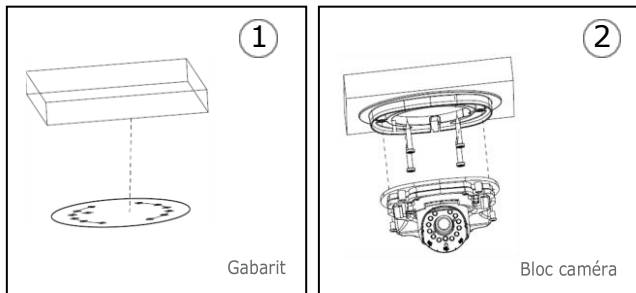

Installation Carte SD



Insérez la carte SD dans la fente indiquée par la flèche

INSTALLATION VANDAL-PROOF DOME CAMERA

Fixation au plafond

5. Appliquer l'adhésif dans la position correcte.
6. Retirer l'élément avant, en desserrant les trois vis de fixation à l'aide d'un tournevis.
7. Fixer la base en perçant des trous de blocage autour de l'adhésif; y insérer quatre chevilles et fixer le tout à l'aide de quatre vis de fixation. Régler correctement l'angle.
8. Fixer l'élément avant sur la base, en serrant les trois vis de fixation.

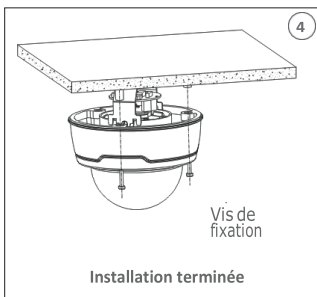
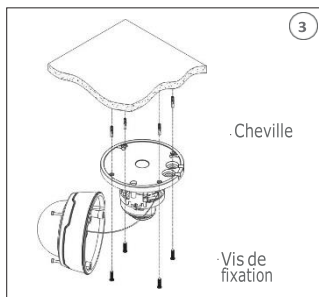
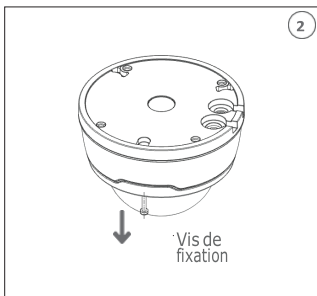
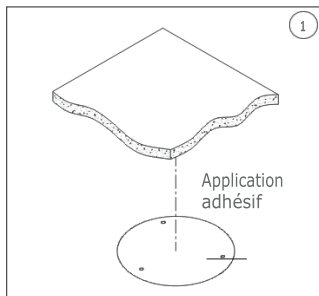

Installation de la carte SD

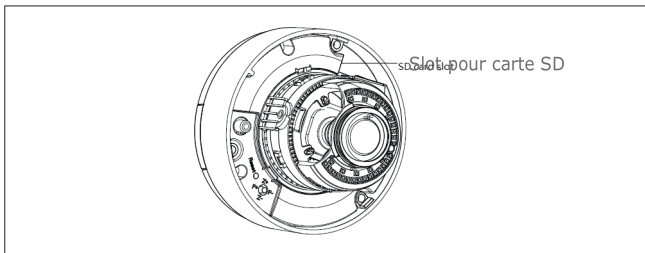

Configurations IP de l'unité de filmage

Après avoir mis la caméra sous tension, il est nécessaire de la configurer sur le réseau de la maison ou du bureau.

En présence de plusieurs caméras sur un même réseau, il est conseillé de les installer et de les configurer une à la fois.

CONNEXION SUR RESEAU IP AVEC SERVICE DHCP

Pour l'installation rapide de la caméra sur un réseau avec service d'adressage automatique (DHCP), une adresse IP sera automatiquement attribuée à la caméra IP. En l'absence d'adressage automatique (DHCP), l'adresse IP statique par défaut sera 192.168.1.168.

Configuration de la caméra IP:

1. Installer le logiciel "Device Config. Tool" (livré de série sur CD) et suivre les instructions affichées à l'écran.
2. Lancer le logiciel "Device Config. Tool". En sélectionnant  le logiciel affichera automatiquement l'adresse IP, le masque de sous-réseau, la passerelle et l'adresse MAC de chaque caméra IP active sur le LAN courant (voir figure suivante).

No.	IP	Media Port	Web Port	Channel	Device Name	Device Version	Net M
<input type="checkbox"/>	192.168.1.169	9000	80	4	DVR-04D1	V5.2.0-20160805	255.255
<input type="checkbox"/>	192.168.1.173	9000	80	24	4M-HY16	V7.1.0-20170714	255.255
<input type="checkbox"/>	192.168.1.28	9000	80	40	1080P-HY16N	V7.1.0-20170114	255.255
<input type="checkbox"/>	192.168.1.162	9988	80	1	1093/142M4I	V2.1.2.2_170330	255.255
<input type="checkbox"/>	192.168.1.50	9400	94	20	1080P-HY08N	V7.1.0-20160803	255.255
<input type="checkbox"/>	192.168.1.210	9988	121	1	IP CAMERA	V3.1.3.5_170712	255.255
<input type="checkbox"/>	192.168.1.75	9988	80	1	IP CAMERA	V2.1.2.2_170703	255.255
<input checked="" type="checkbox"/>	192.168.1.145	9988	80	1	IPCAMERA	V3.1.3.6_170922	255.255
<input type="checkbox"/>	192.168.1.172	9988	80	1	IP CAMERA	V1.0.1.2-151215	255.255

Si l'adresse IP recherchée et l'adresse du PC ne se trouvent pas sur le même réseau, l'utilisateur peut modifier l'adresse IP, le masque de sous-réseau et d'autres paramètres de la caméra IP, en utilisant le logiciel "Device Config. Tool". Sélectionner d'abord le dispositif pour modifier l'adresse IP, puis entrer la nouvelle adresse IP, le masque de sous-réseau, la passerelle et le nom utilisateur/mot de passe. Entrer le mot de passe du dispositif est appuyer sur "Modify" pour changer son adresse IP.

User Info	Device Info		
UserName: admin	Start IP: <input type="text"/>	Media Port: <input type="text"/>	Web Port: <input type="text"/>
Password: *****	Gateway: <input type="text"/>	Net Mask: <input type="text"/>	Net Mode: Static
<input type="button" value="Modify"/>			

***IMPORTANT: IP paramètres par défaut de la camera IP**
Adresse IP statique par défaut : 192.168.1.168
Identifiant (UserName): admin
Mot de passe (Password): admin
Port Client (Media Port): 9988

- Avant d'utiliser Internet Explorer pour procéder au premier accès de la camera IP, il est nécessaire d'installer les plug-ins en suivant la procédure comme indiqué ci-après :

- Adresse d'accès IP de la camera IP pour installer le plugin seulement au premier accès. Sur la page du navigateur Web qui s'ouvre sélectionner "Download" (Téléchargement) et ensuite sélectionner "Run" (lancer) sur la page qui s'affiche (voir ci-dessous)

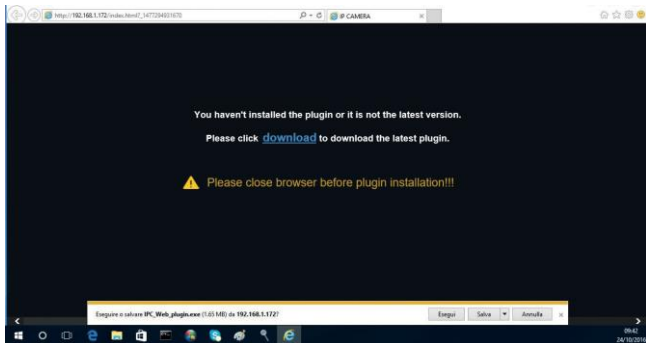

- Attendre le téléchargement du plugin. Donner ensuite confirmation à l'installation de ActiveX.
- Sélectionner "Install" et attendre que l'application soit installée.

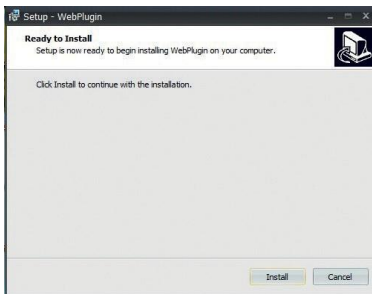

- Après avoir terminé l'installation Active X, fermer la page Web et relancer l'application. Insérer l'adresse IP de la caméra. Compléter le login en insérant l'identifiant (Use Name défaut: admin), mot de passe (défaut: admin) et le langage choisi.



- A ce stade, sélectionner "Login" pour accéder à l'écran LIVE.

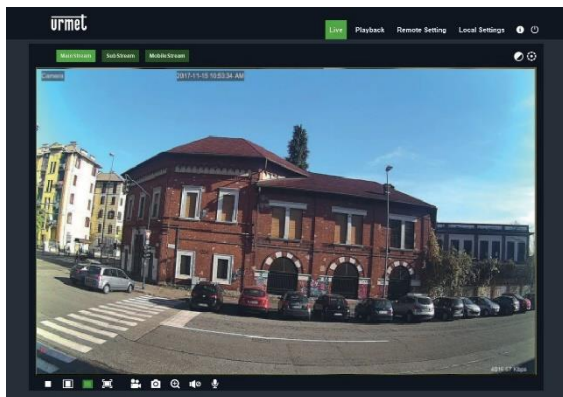

6. Appuyer sur les boutons en haut à gauche pour sélectionner le flux vidéo (Main Stream, Sub Stream ou Mobile Stream).

COMMANDE PTZ

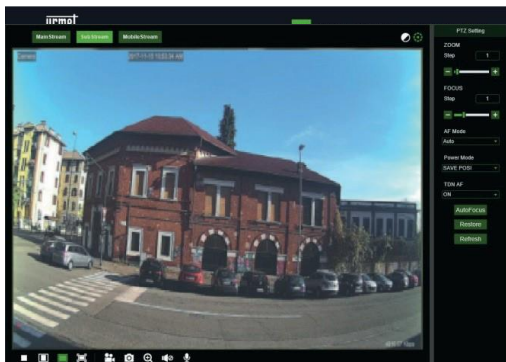

(Commande PTZ) la sélection de l'icône affiche la fenêtre suivante : Les modèles de caméras autofocus avec optique AF comportent l'interface PTZ suivante :

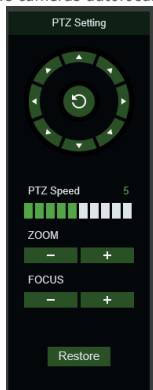

Sur la commande circulaire, il est possible de sélectionner 8 différents angles :

- **PTZ Speed:** 0 - 10 indique les différentes vitesses PTZ.
- **ZOOM** augmente ou diminue le ZOOM.
- **FOCUS** augmente ou diminue la MISE AU POINT.
- **Restore** saisit de nouveau les valeurs d'usine.

Les modèles de caméras autofocus avec optique DF comportent l'interface PTZ suivante

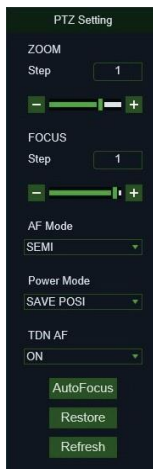

Option	Valeur	Explication
Zoom	Step/-/+	Règle manuellement le zoom (+ augmente / - diminue) Step: définit la vitesse d'exécution du zoom
Focus	Step/-/+	Règle manuellement la mise au point (+ augmente / - diminue) Step: définit la vitesse d'exécution de la mise au point

AF MODE	SEMI + AUTO + MANUAL + OFF	<p>Cette fonction permet de personnaliser le mode de mise au point de la caméra. Il est possible de choisir entre:</p> <p>SEMI: la mise au point n'a lieu qu'au terme des opérations de Zoom.</p> <p>AUTO: la mise au point est réglée de manière automatique.</p> <p>MANUAL: la mise au point est réglée manuellement.</p> <p>OFF: la mise au point et le zoom sont désactivés.</p> <p>N'activer cette option qu'après avoir réglé la mise au point et le zoom selon les préférences</p>
ONE SHOT AF	/	Fonction non disponible.
TDN AF	ON + OFF	Si activée, cette fonction permet le réglage automatique de la mise au point lors de chaque commutation jour -> nuit ou nuit -> jour.
LENS INIT	/	Réinitialise et calibre la commande de l'optique de manière optimale. A effectuer lors de la première installation de la caméra ou en cas de déplacement de celle-ci, avec variation de la scène filmée. ATTENTION : ne pas utiliser si le AF MODE est réglé sur OFF
POWER MODE	SAVE POSI + OFF + WIDE	Permet d'établir le réglage du Zoom lors de chaque remise sous tension de la caméra: SAVE POSI: maintient la position de zoom définie avant la mise hors tension de la caméra. OFF: n'enregistre pas les réglages mémorisés avant la mise hors tension. WIDE: la caméra se rallume en mode Wide.
AutoFocus	/	Effectue automatiquement le réglage de la mise au point

Restore	/	Remet à zéro les paramètres d'usine de l'interface PTZ (y compris la mise au point)
Refresh	/	Met à jour les paramètres de l'interface PTZ avec les modifications apportées aux paramètres (y compris la mise au point)

GESTION ALARME DETECTION DE MOUVEMENT

La caméra permet la détection de mouvement et le déclenchement de certaines actions en cas d'alarme.

Pour activer cette fonction ouvrez la page de Réglage à distance (Remote Setting) et ensuite le menu Alarme → Motion.

GESTION ALARME PIR (seulement modèle 1099/208)

La caméra a un détecteur PIR qui permet la détection de mouvement et le déclenchement de certaines actions en cas d'alarme.

Pour activer cette fonction ouvrez la page de Réglage à distance (Remote Setting) et ensuite le menu Alarme → PIR.

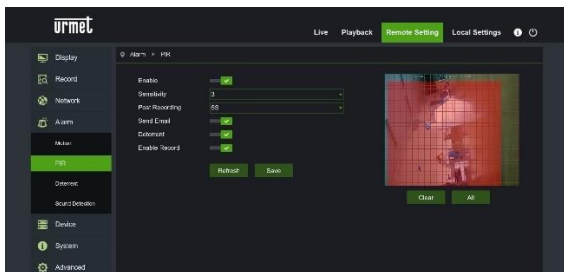

Paramètres de configuration:

- Activer: activation de la détection par détecteur PIR.
- Sensibilité: niveau de sensibilité appliqué à la détection.
- Post enregistrement: durée de l'enregistrement vidéo (en secondes) en cas de détection.
- Envoyer un email: envoi d'un mail en cas de détection.
- Deterrent: activation des actions de dissuasion en cas de détection.
- Activer l'enregistrement: activation de l'enregistrement vidéo sur la carte SD (pas fournie avec le produit) en cas de détection.

GESTION DE LA FONCTION DISSUASION (seulement pour le modèle 1099/208)

Cette fonction permet à la caméra d'émettre des signaux visuels et sonores en cas d'alarme.

Pour activer et configurer cette fonction ouvrez la page de Réglage à distance (Remote Setting) et ensuite le menu Alarme → Deterrent.

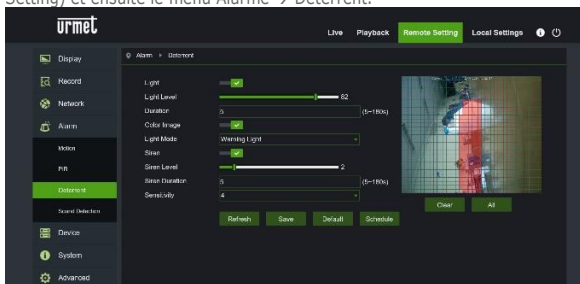

Paramètres de configuration:

- Light: permet d'activer l'émission de lumière d'alarme.
- Light Level: valeur d'intensité du signal lumineux d'alarme.
- Duration: durée du signal lumineux d'alarme.
- Color image: établit si l'image d'alarme est en couleur ou en noir et blanc.
- Light Mode: le type d'émission de lumière, fixe ou stroboscopique.
- Siren: permet d'activer l'émission sonore d'alarme.
- Siren Level: valeur d'intensité du signal sonore d'alarme.
- Siren Duration: durée du signal sonore d'alarme.

- Sensibilité: niveau de sensibilité de la détection d'alarme.

GESTION DETECTION SONORE (seulement pour le modèle 1099/208)

La caméra a un microphone qui permet le déclenchement d'une alarme en cas de détection de bruit.

Pour activer et configurer cette fonction ouvrez la page de Règlage à distance (Remote Setting) et ensuite le menu Alarme → Sound Detection.



Paramètres de configuration:

- Activer: permet d'activer la détection sonore
- Rise: établit que l'alarme est générée en cas de son d'intensité croissante.
- Decline: établit que l'alarme est générée en cas de son d'intensité décroissante.
- Envoyer un Email: envoi d'un mail en cas de détection.

Le planning permet d'activer la détection suivant la programmation horaire.

Application pour smartphone

Application pour systèmes iOS (iPhone, iPad) et Android (Android Smartphone, Tablet).

SMARTPHONE

Application Urmét IUVS plus

URMET iUVS plus est une application de vidéo surveillance développée pour iPhone et iPad. Elle est compatible avec les séries DVR/HVR/NVR URMET, intégrant les deux CODEC vidéo H264 et H265.

L'application iUVS Plus est téléchargeable du Play Store avec le lien suivant:



et du Apple Store avec le lien suivant:



Fonctionnalités principales:

- Affichage simultané de multiples flux audio/vidéo en direct
- Affichage simultané de multiples flux audio/vidéo enregistrés
- Relecture à distance des fichiers enregistrés en flux principal et secondaire
- Supporte les caméras fish-eye en visualisation et en enregistrement
- Notifications push
- Personnalisation des flux
- Sélection du format vidéo 4:3 et 16:9
- Lecture locale
- Modes portrait et paysage
- Exportation des dispositifs
- Sauvegarde d'images et vidéos dans son espace personnel (Dropbox...)
- PTZ (Pan Tilt Zoom)
- Capture manuelle image et vidéo
- Connexion simultanée vers plusieurs dispositifs URMET

REMARQUE

Pour plus de renseignements se référer à la notice technique disponible dans l'application ou à la documentation du dispositif disponible sur le site URMET.



LES BONS GESTES DE MISE AU REBUT DE CE PRODUIT

(Déchets d'équipements électriques et électroniques)

Ce symbole apposé sur le produit, ses accessoires ou sa documentation indique que ni le produit, ni ses accessoires électroniques usagés (chargeur, casque audio, câble USB, etc.), ne peuvent être jetés avec les autres déchets ménagers.

La mise au rebut incontrôlée des déchets présentant des risques environnementaux et de santé publique, veuillez séparer vos produits et accessoires usagés des autres déchets. Vous favoriserez ainsi le recyclage de la matière qui les compose dans le cadre d'un développement durable.

La dernière version de ce guide rapide, le manuel complet, le logiciel et le micrologiciel des appareils peuvent être téléchargés sur www.urmet.com. Ouvrez la page dédiée au produit en flashant le code QR ci-dessous avec votre smartphone puis sélectionnez la section DOCUMENTATION AND RESOURCES.

1099/500



1099/501



1099/550



1099/502



1099/552



1099/553



1099/551



1099/400



1099/401



1099/460



1099/461



1099/462



1099/208



INDEX

INDEX	74
Allgemeine Informationen	75
WICHTIGE HINWEISE	75
Installation	78
INSTALLATION BULLET KAMERA	78
INSTALLATION DER MINI-DOME-KAMERAS	81
INSTALLATION DER MINI-FLAT KAMERA	82
INSTALLATION VANDALENSICHERE DOME KAMERA	84
IP-Konfiguration der Aufnahmeeinheit	85
VERBINDUNG IM IP-NETZWERK MIT DHCP-SERVICE	85
PTZ-STEUERUNG	89
ALARM BEWEGUNGSERKENNUNG	92
ALARM PIR SENSOR	92
FUNKTION ABSCHRECKUNG (nur für Kamera 1099/208)	93
ALARMTON	94
Software für mobile Geräte	95
SMARTPHONE-GERÄTE	95

Allgemeine Informationen

Sehr geehrter Kunde,
vielen Dank für den Kauf dieses Produktes.

Dieses Dokument beschreibt die Installation und die ersten Bedienschritte der URMET IP Kamera Serie.

Lesen dieses Dokument vor Verwendung des Gerätes sorgfältig. Es enthält Informationen über die korrekte und sichere Verwendung.

Halten Sie diese Bedienungsanleitung stets griffbereit damit Sie bei Bedarf die Informationen nachschlagen können.

***WICHTIGER HINWEIS**

Für detailliertere Informationen bezüglich des Gerätes, wird auf die komplette Bedienungsanleitung verwiesen. Diese steht auf der URMET-Webseite (siehe OR Code auf dem Beiblatt) zur Verfügung.

WICHTIGE HINWEISE

Stromversorgung

Überprüfen Sie die Angaben auf dem Typenschild des Geräts auf Übereinstimmung mit den Anschlussdaten des Stromnetzes, bevor Sie das Gerät an die Stromversorgung anschließen.

Dem Gerät sollte ein geeigneter Trenn- und Schutzschalter vorgeschaltet werden.

Schalten Sie bei einem Defekt und/oder Funktionsproblemen die Stromversorgung über den Hauptschalter ab.

Verwenden Sie ausschließlich das mitgelieferte Netzteil.

Sicherheitshinweise

Vermeiden Sie es, das Gerät Regen oder Feuchtigkeit auszusetzen, um eine Brandgefahr und Stromschläge zu verhindern. Keine Fremdkörper oder Flüssigkeit in das Geräteinnere gelangen lassen. Sollte dies versehentlich passieren, trennen Sie das Gerät vom Netz, und lassen Sie es von einem Fachmann überprüfen.

Das Gerät darf auf keinen Fall geöffnet werden. Wenden Sie sich im Reparaturfall an einen ausgebildeten Fachmann oder kontaktieren Sie eine autorisierte Kundendienstniederlassung (www.grothe.de >> Technische Hotline).

Gerät nicht in Reichweite von Kindern installieren, da diese das Gerät versehentlich beschädigen könnten.

Berühren Sie das Gerät nicht mit nassen Händen, um Stromschläge und mechanische Schäden zu vermeiden.

Sollte das Gerät herunterfallen oder das Gehäuse Beschädigungen aufweisen, Gerät außer Betrieb nehmen. Bei einer Weiterverwendung in diesem Zustand kann es zu

Stromschlägen kommen. Wenden Sie sich in diesem Fall an Ihren Fachhändler oder einen autorisierten Installateur.

Installationshinweise

Installieren Sie die Kamera nicht in einer Umgebung, wo sie Regen oder Feuchtigkeit ausgesetzt ist. Verwenden Sie in diesen Fällen die dafür vorgesehenen Wetterschutzvorrichtungen.

Vermeiden Sie es, das Objektiv direkt gegen die Sonne oder intensive Lichteinstrahlung zu richten, auch bei ausgeschalteter Kamera. Der aufzunehmende Gegenstand darf sich nicht im Gegenlicht befinden.

Vermeiden Sie es, die Kamera auf lichtreflektierende Objekte zu richten.

Einige Lichtarten (z.B. fluoreszierendes farbiges Licht) können die Farben verfälschen.

Gerät nicht auf instabilen Oberflächen wie wacklige Tische oder schräge Tischflächen aufstellen. Andernfalls könnte das Gerät herunterfallen und dadurch Verletzungen verursachen oder mechanische Defekte davortragen.

Sollten Wasser oder andere Fremdkörper in das Gerät eindringen, Gerät außer Betrieb setzen, um eine mögliche Brandentwicklung oder Stromschläge zu vermeiden. Wenden Sie sich in diesem Fall an Ihren Fachhändler oder einen autorisierten Installateur.

Gerät während des Betriebs nicht abdecken, um eine Verformung des Gehäuses und Überhitzung des Geräts zu vermeiden: Es besteht Brandgefahr, Stromschlaggefahr oder Gefahr eines mechanischen Defekts.

Halten Sie das Gerät von Magneten oder magnetischen Gegenständen fern, da diese Funktionsstörungen verursachen können.

Gerät nicht in Umgebungen verwenden, die durch Rauch, Dampf, Feuchtigkeit, Staub oder starke Vibrationen belastet sind.

Gerät nicht unmittelbar nach dem Transport von einem kühlen an einen warmen Ort oder umgekehrt in Betrieb nehmen. Schalten Sie das Gerät erst nach einer Wartezeit von ca. drei Stunden ein. Diese Zeitspanne ist erforderlich, damit sich das Gerät an die neue Umgebung (Temperatur, Luftfeuchtigkeit u. ä.) anpassen kann.

Warnhinweise

Überprüfen Sie das Gerät nach dem Auspacken auf etwaige Beschädigungen.

Stellen Sie sicher, dass die Betriebstemperatur im angegebenen Bereich liegt und keine zu hohe Luftfeuchtigkeit in der Betriebsumgebung herrscht.

Vermeiden Sie es, die Kamera gegen die Sonne zu richten, um den CCD-Sensor nicht zu beschädigen.

Reinigung des Geräts

Reiben Sie das Gerät leicht mit einem trockenen Tuch ab, um Staub und Schmutz zu entfernen.

Sollte sich der Schmutz nicht mit einem trockenen Tuch entfernen lassen, Gerät mit einem feuchten Lappen und einem neutralen Reinigungsmittel reinigen.

Keine Reinigungssprays verwenden. Verwenden Sie keine flüchtigen Reinigungsmittel

wie z.B. Benzin, Alkohol, Lösungsmittel u. ä. oder chemisch behandelte Tücher zur Reinigung des Gerätes, um Verformungen, Beschädigungen oder ein Verkratzen der Gehäuseoberfläche zu vermeiden.

Trennen Sie das Gerät vom Stromversorgungsnetz, bevor Sie es reinigen oder warten.

Bildaufzeichnung

Das Gerät ist kein Einbruchmelder und im Wesentlichen für die Anfertigung und Übertragung von Videoaufnahmen konzipiert. URMET S.p.A. übernimmt keine Haftung für Verluste oder Schäden durch Diebstahl.

Führen Sie vor Inbetriebnahme des Geräts eine Probeaufnahme durch, um sicherzustellen, dass die Aufnahme fehlerfrei erfolgt. Beachten Sie bitte, dass URMET S.p.A. keine Haftung für Datenverluste oder Schäden übernimmt, die auf falsche Videoüberwachungseinstellungen, Missbrauch und unsachgemäßen Betrieb des Geräts oder technische Ausfälle zurückzuführen sind.

Dieses Gerät enthält elektronische Präzisionsbauteile. Schützen Sie es deshalb vor Erschütterungen und Stößen, um einwandfreie Bildaufnahmen zu gewährleisten.

Datenschutz und Copyright

Die IP-Kamera ist ein Gerät, das für den Einsatz in Videoüberwachungsanlagen bestimmt ist. Bildaufnahmen unterliegen den geltenden gesetzlichen Datenschutzbestimmungen des jeweiligen Betreiberlandes. Bildaufnahmen urheberrechtlich geschützter Werke sind untersagt.

Für die Kontrolle und Einhaltung der örtlich für die Videoüberwachung und Aufzeichnung von Videosignalen geltenden Datenschutzbestimmungen ist der Betreiber des Geräts verantwortlich. Der Hersteller übernimmt KEINE Haftung für die widerrechtliche Verwendung des Geräts. Weitere Informationen finden Sie unter <http://www.bfdi.bund.de>.

Firmware-Aktualisierungen

Kontaktieren Sie die Technische Hotline der Firma Grothe GmbH um die Verfügbarkeit von Firmware Updates abzufragen.

Netzwerkconfiguration

Die Standardeinstellung der Kamera steht auf "DHCP". Falls das Netzwerk, in das die Kamera eingebunden werden soll, keine dynamische Adressierung (DHCP) unterstützt, wird automatisch die werkseitig vorgegebene IP-Adresse 192.168.1.168 für die Kamera eingestellt. Sie können die werkseitig voreingestellte IP-Adresse und andere Netzwerkeinstellungen mit der auf der CD befindlichen Urmnet-Anwendung "Device Config. Tool" so verändern, dass keine Netzwerkkonflikte mit anderen Geräten entstehen. Sobald die Kamera ordnungsgemäß in das IP-Netzwerk eingebunden und konfiguriert ist, können Sie die Live-Ansicht auf Ihrem Rechner oder Smartphone starten und dort die Einstellungen einsehen.

Netzwerkverbindungen

Bei Fernzugriff (mittels Client-Software oder Browser) über einen dezentralen Rechner ist zu beachten, dass jedem verwendeten Videokanal des PCs eine Unicast-Verbindung entspricht (TCP, RTP, UDP).

Das Gerät unterstützt bis zu 10 Unicast-Verbindungen gleichzeitig, d. h. der Video-Stream kann je nach verfügbarer Bandbreite an maximal 10 dezentrale Überwachungsplätze (Rechner oder Smartphone) gleichzeitig übertragen werden

Installation

INSTALLATION BULLET KAMERA

Deckenmontage

Die drei Dübel in die Decke einsetzen und das Gerät mit den drei Befestigungsschrauben anbringen.

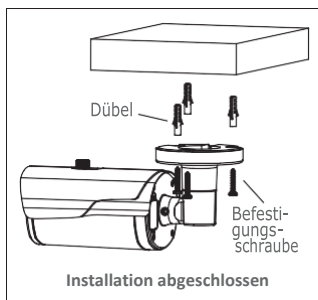
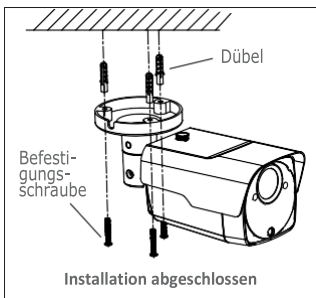
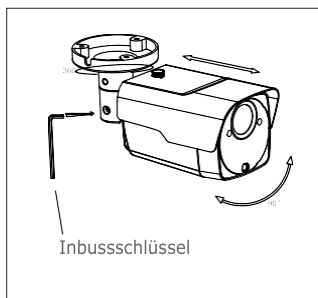

Wandmontage

Die drei Dübel in die Wand einsetzen und das Gerät mit den drei Befestigungsschrauben anbringen.

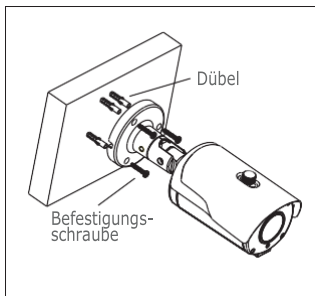
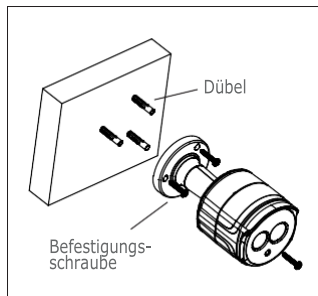

SD-Karten Installation

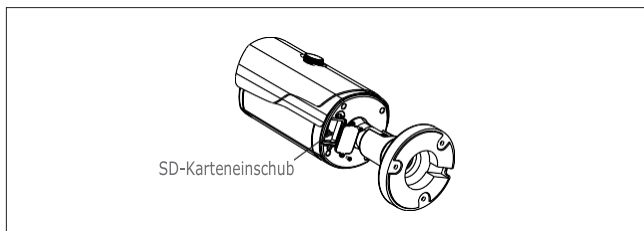
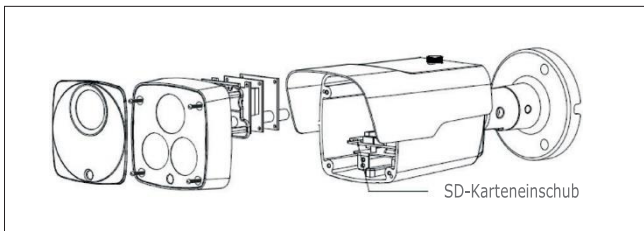

SD-Karten Installation Kamera 1099/208

ACHTUNG: Dieser Vorgang sollte von qualifiziertem Fachpersonal ausgeführt werden.



Entfernen Sie die drei Schrauben der Frontabdeckung



1. Entfernen der Schraube die den SD-Karteneinschub sichert
2. Einsetzen der SD-Karte in den SD-Karteneinschub
3. Den Karteneinschub wieder auf der Hauptplatine einsetzen
4. Die Sicherungsschraube für den SD-Karteneinschub wieder befestigen

INSTALLATION DER MINI-DOME-KAMERAS

Deckenmontage

1. Markieren Sie die Befestigungslöcher mittels der Bohrschablone an dem Ort, an welchen die Kamera montiert werden soll.
2. Den Befestigungsring durch Drehen im Uhrzeigersinn entfernen.
3. Die Befestigungslöcher anhand der Bohrschablone bohren und das Kameragehäuses mittels Dübeln und Schrauben an der Decke montieren.
4. Die Kamera auf den gewünschten Objektausschnitt justieren.
5. Den Befestigungsring durch Drehen entgegengesetzt des Uhrzeigersinns wieder montieren.

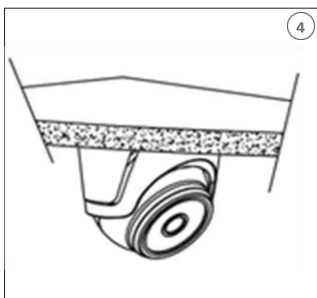
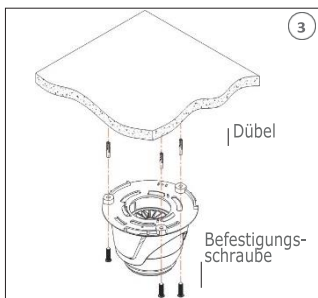
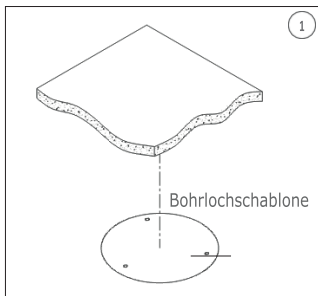

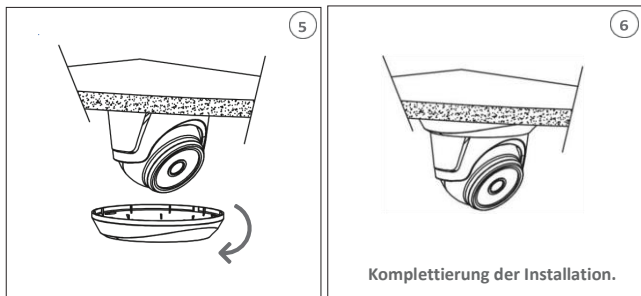

SD-Karten Installation

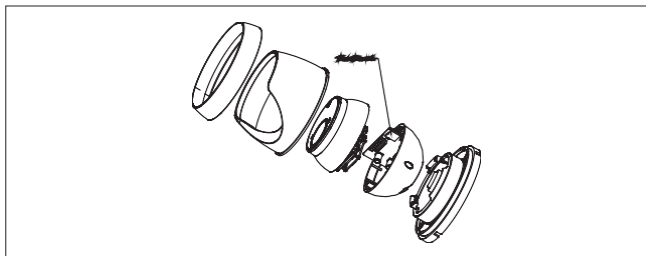

INSTALLATION DER MINI-FLAT KAMERA

Deckenmontage

1. Markieren Sie die Befestigungslöcher mittels der Bohrschablone an dem Ort, an welchen die Kamera montiert werden soll.
2. Die Befestigungslöcher anhand der Bohrschablone bohren und das Kameragehäuse mittels Dübeln und Schrauben an der Decke montieren.
3. Befestigen Sie das Kameramodul am Gehäuse.
4. Die Kamera auf den gewünschten Objektausschnitt justieren.
5. Die Kameraabdeckung montieren.

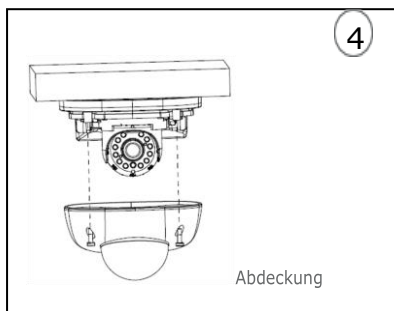
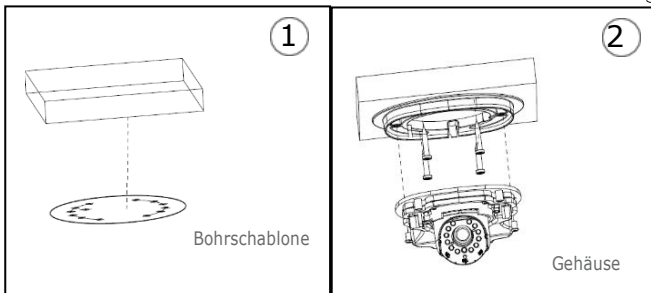

SD-Karten Installation



Einschieben der SD-Karte in den Karteneinschub (siehe Pfeil)

INSTALLATION VANDALENSICHERE DOME KAMERA

Deckenmontage

1. Den Aufkleber in der korrekten Position anbringen.
2. Das vordere Bauteile entfernen, indem die drei Befestigungsschrauben mit Hilfe eines Schraubendrehers gelöst werden.
3. Den Sockel anbringen, indem Öffnungen zum Anbringen rund um den Aufkleber angebracht, die vier Dübel dort eingesetzt werden und alles mit den vier Befestigungsschrauben befestigt wird. Den Winkel korrekt einstellen.
4. Das vordere Bauteil durch Anziehen der drei Befestigungsschrauben anbringen.

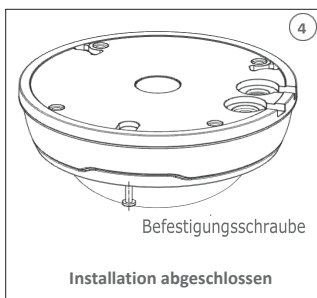
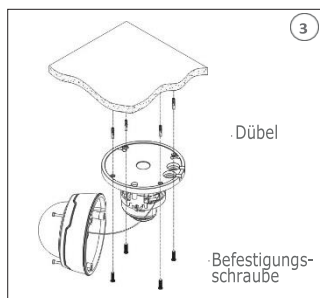
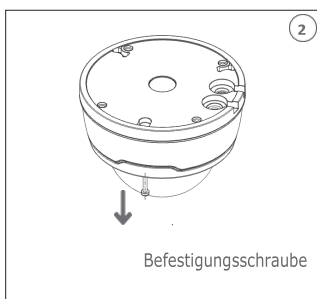
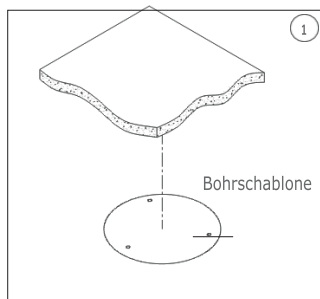

SD-Karten Installation

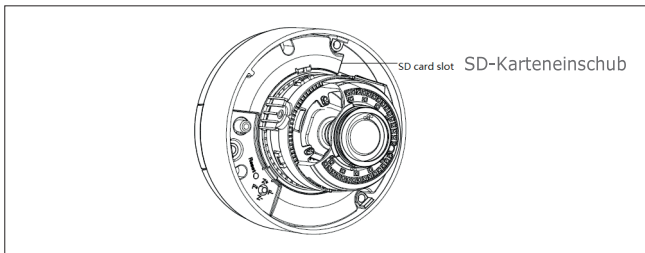

IP-Konfiguration der Aufnehmeinheit

Nach dem Einschalten der Stromversorgung der Kamera muss diese in ihrem eigenen Haus- oder Büronetzwerk konfiguriert werden.

Sollten mehrere Kameras in demselben Netzwerk zu installieren sein, wird empfohlen, jeweils eine Kamera zu installieren und zu konfigurieren.

VERBINDUNG IM IP-NETZWERK MIT DHCP-SERVICE

Für die schnelle Installation der Kamera im Netzwerk mit automatischer Zuordnung (DHCP) wird der IP-Kamera automatisch eine IP-Adresse zugeordnet. Sollte die automatische Zuordnung (DHCP) nicht vorgesehen sein, lautet die statische Standard-IP-Adresse 192.168.1.168.

IP Kamera Konfiguration:

1. Die im Lieferumfang auf der CD enthaltene Software "Device Config. Tool" installieren und die auf dem Bildschirm erscheinenden Anweisungen befolgen.
2. Die Software "Device Config. Tool" starten. Durch Auswahl von  werden automatisch die IP-Adresse, die Subnet mask, das Gateway und die MAC-Adresse jeder im vorliegenden LAN aktiven Kamera eingeblendet, wie in der Abbildung im Anschluss dargestellt.

No.	IP	Media Port	Web Port	Channel	Device Name	Device Version	Net M
<input type="checkbox"/> 1	192.168.1.169	9000	80	4	DVR-04D1	V5.2.0-20160805	255.255
<input type="checkbox"/> 2	192.168.1.173	9000	80	24	4M-HY16	V7.1.0-20170714	255.255
<input type="checkbox"/> 3	192.168.1.28	9000	80	40	1080P-HY16N	V7.1.0-20170114	255.255
<input type="checkbox"/> 4	192.168.1.162	9988	80	1	1093/142M4I	V2.1.2.2_170330	255.255
<input type="checkbox"/> 5	192.168.1.50	9400	94	20	1080P-HY08N	V7.1.0-20160803	255.255
<input type="checkbox"/> 6	192.168.1.210	9988	121	1	IP CAMERA	V3.1.3.5_170712	255.255
<input type="checkbox"/> 7	192.168.1.75	9988	80	1	IP CAMERA	V2.1.2.2_170703	255.255
<input checked="" type="checkbox"/> 8	192.168.1.145	9988	80	1	IPCAMERA	V3.1.3.6_170922	255.255
<input type="checkbox"/> 9	192.168.1.172	9988	80	1	IP CAMERA	V1.0.1.2-151215	255.255

Befinden sich die gesuchte IP-Adresse und die IP-Adresse des PC nicht in demselben Netzwerk, kann der Benutzer die IP-Adresse, die Subnet mask und andere Parameter der IP-Kamera unter Verwendung der Software "Device Config. Tool" ändern.

Anfangs das Gerät auswählen, um die IP-Adresse zu ändern und anschließend die neue IP-Adresse, die Subnet mask, das Gateway und Username/Password eingeben. Geben Sie das Password des Geräts ein und betätigen Sie dann "Modify", um die IP- Adresse des Geräts zu ändern.

User Info	Device Info		
UserName: <input type="text" value="admin"/>	Start IP: <input type="text"/>	Media Port: <input type="text"/>	Web Port: <input type="text"/>
Password: <input type="password" value="*****"/>	Gateway: <input type="text"/>	Net Mask: <input type="text"/>	Net Mode: <input type="text" value="Static"/>
			<input type="button" value="Modify"/>

***WICHTIGER HINWEIS: Standardeinstellungen IP-Kamera**

Standard Statische IP-Adresse: 192.168.1.168

Nutzername (UserName): admin

Passwort (Password): admin

Media Port: 9988

3. Um sich mit dem Internet Explorer und der IP-Kamera zu verbinden muss vor Nutzung des Zugangs relevante Komponenten installiert werden. Hierzu gehen Sie wie folgt vor:

- Beim ersten Zugriff auf die IP-Kamera erscheint die Abfrage zum Installieren eines Plugins. Im Webfenster öffnet sich die Seite für den "Download" und das "Ausführen" des Web Plugins. Bitte den "Download" bestätigen

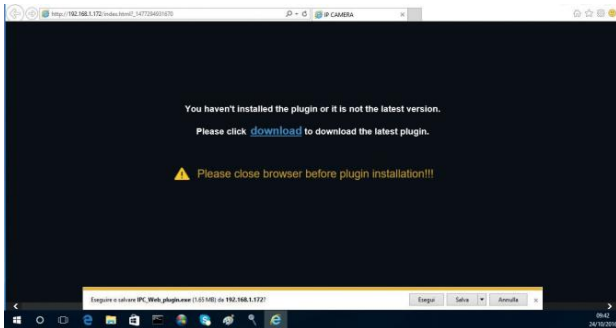

- Warten auf den Download des Web Plugins, nach Download die Installation bestätigen.
- Auswahl "Install" und warten bis die Installation abgeschlossen ist.

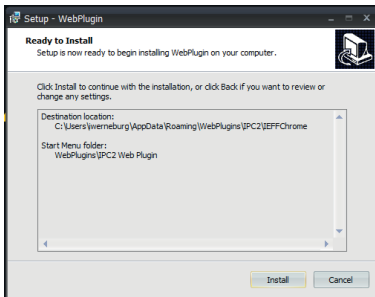

4. Nach abgeschlossener Installation den Internet Explorer schließen und den Internet Explorer erneut öffnen. Die IP-Adresse der Kamera in die Adressleiste des Internet Explorers eingeben, es erscheint nun wie unten abgebildet die Anmeldemaske der IP-Kamera. Eingabe des Nutzernamens (Nutzernamens Standard: admin), des Passwortes (Standard: admin) und Auswahl der Sprache



5. Nun "Login" auswählen, um in die LIVE-Ansicht zu gelangen.

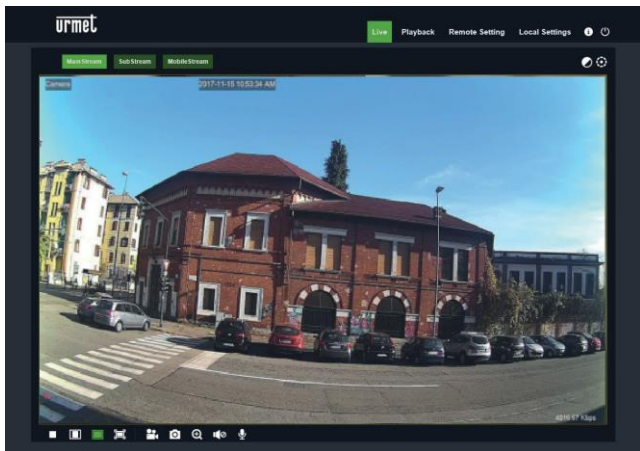

6. Die Tasten oben links betätigen, um den Videofluss auszuwählen (Mainstream, Substream oder Mobile Stream).

PTZ-STEUERUNG

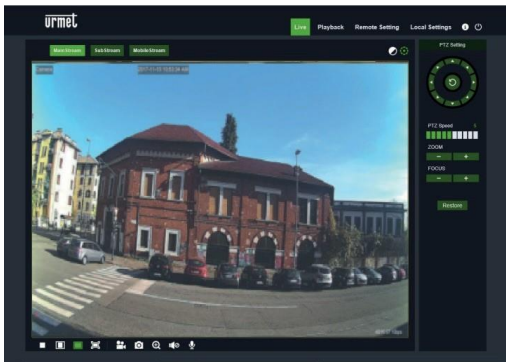

(PTZ-Steuerung) durch Auswahl des Symbols erscheint das folgende Fenster: Auf den Autofocus-Kameramodellen mit AF-Optik liegt die folgende PTZ-Schnittstelle vor



Es können 8 unterschiedliche Winkel auf der Kreissteuerung ausgewählt werden:

- **PTZ Speed:** 0 – 10 gibt die unterschiedlichen PTZ-Geschwindigkeiten an.
- **ZOOM** verringert oder erhöht den ZOOM.
- **FOCUS** verringert oder erhöht den FOCUS.
- **Restore** gibt erneut die werkseitigen Werte ein.

Auf den Autofocus-Kameramodellen mit DF-Optik liegt die folgende PTZ-Schnittstelle vor:

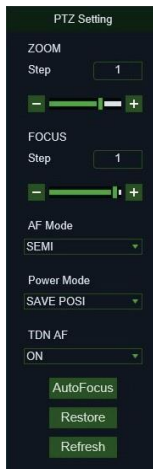

Zoom	Step/-/+	Stellt den Zoom manuell ein (+ erhöht / - verringert) Step: definiert die Ausführungsgeschwindigkeit des Zoom
Focus	Step/-/+	Stellt die Scharfeinstellung manuell ein (+ erhöht / - verringert) Step: definiert die Ausführungsgeschwindigkeit der Scharfeinstellung
AF MODE	SEMI + AUTO + MANUAL + OFF	Diese Funktion gestattet die persönliche Auslegung des Scharfeinstellungsmodus der Kamera. Es kann unter Folgendem gewählt werden: SEMI: Die Scharfeinstellung erfolgt erst am Ende der Zoom-Vorgänge. AUTO: Die Scharfeinstellung wird automatisch geregelt. MANUAL: Die Scharfeinstellung wird von Hand geregelt. OFF: Scharfeinstellung und Zoom werden deaktiviert. Diese Option erst nach der gewünschten Scharf- und Zoomeinstellung aktivieren.
ONE SHOT AF	/	Nicht verfügbare Funktion.
TDN AF	ON + OFF	Diese Funktion gestattet bei ihrer Aktivierung eine automatische Scharfeinstellung bei jeder Umschaltung von Tag auf Nacht oder Nacht auf Tag.
LENS INIT	/	Initialisiert die Steuerung der Optik erneut und sorgt für eine optimale Kalibrierung. Im Moment der ersten Installation der Kamera oder im Falle einer späteren Versetzung mit anschließender Änderung der Aufnahme vorzunehmen. ACHTUNG: nicht mit AF MODE gleich OFF verwenden
POWER MODE	SAVE POSI + OFF + WIDE	Gestattet es, die Zoomeinstellung bei jedem erneuten Einschalten der Kamera festzulegen. SAVE POSI: Erhält die vor dem Ausschalten der Kamera eingegebene Zoom-Position. OFF: Speichert die vor dem Ausschalten gespeicherten Einstellungen nicht. WIDE: Die Kamera schaltet sich im Modus Wide wieder ein.

AutoFocus	/	Führt die Scharfeinstellung automatisch aus
Restore	/	Wiederherstellung der werkseitigen Werte der PTZ-Schnittstelle (einschließlich Scharfeinstellung)
Refresh	/	Aktualisiert die Parameter der PTZ-Schnittstelle mit den erfolgten Parameteränderungen (einschließlich der Scharfeinstellung)

ALARM BEWEGUNGSERKENNUNG

Die Kamera ermöglicht es bei Bewegungserkennung Alarme zu generieren. Diese Funktion kann in den Ferneinstellungen unter Alarm→Bewegung aktiviert und konfiguriert werden.

ALARM PIR SENSOR

Kameras die mit einem Infrarot (PIR) Sensor ausgestattet sind, können bei Anwesenheitserfassung Alarme generieren. Diese Funktion kann in den Ferneinstellungen unter Alarm→PIR aktiviert und konfiguriert werden.

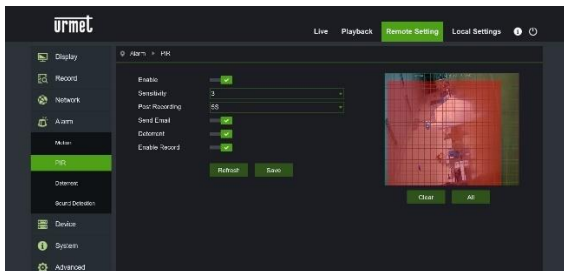

Folgende Konfigurationsparameter stehen zur Verfügung:

- Freigabe: Erlaubt die Freigabe der Erfassung mit PIR Sensor
- Sensibilität: Bestimmt die Sensibilität der Alarmerfassung
- Nachaufzeichnung: Bestimmt die Zeit in Sekunden der Aufzeichnung
- Sende E-Mail: Freigabe des E-Mailversands im Alarmfall
- Abschreckung: Freigabe der Aktionen zur Abschreckung im Alarmfall
- Freigabe Aufzeichnung: Freigabe der Aufzeichnung im Alarmfall

FUNKTION ABSCHRECKUNG (nur für Kamera 1099/208)

Diese Funktion erlaubt der Kamera ein visuelles und akustisches Signal im Alarmfall abzugeben.

Diese Funktion kann in den Feineinstellungen unter Alarm→Abschreckung aktiviert und konfiguriert werden.

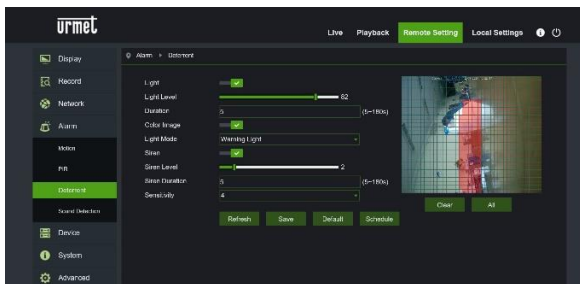

Folgende Konfigurationsparameter stehen zur Verfügung:

- Licht: Gestattet die Freigabe des Alarmlichts
- Lichtintensität: Bestimmt den Wert der Intensität des Blitzlichtes
- Dauer: Bestimmt die Dauer des Lichtsignals
- Farbe: Bestimmt wie das Bild geprüft wird, um einen Alarm zu generieren, Farbe oder Schwarz / Weiß
- Lichtmodus: Typ der Lichtsignals, Dauerhaft oder Blitzlicht
- Sirene: Gestattet die Freigabe der des Alarmtons
- Sirenenintensität: Bestimmt den Wert der Intensität des Alarmtons
- Dauer Sirene : Bestimmt die Dauer des Alarmtons
- Sensibilität: : Bestimmt die Sensibilität der Alarmerfassung

ALARMTON

Die Kamera ist mit einem Mikrophon ausgestattet, welches einen Alarm generiert wenn Geräusche wahr genommen werden.

Diese Funktion kann in den Ferneinstellungen unter Alarm→Erfassung Geräusche aktiviert und konfiguriert werden.

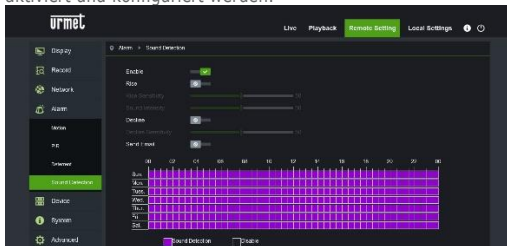

Folgende Konfigurationsparameter stehen zur Verfügung:

- Freigabe: Gestattet die Freigabe der Geräuscherkennung
- Ansteigend: Bestimmt die Alarmgenerierung bei einem Geräusch mit ansteigender Intensität
- Abfallend: Bestimmt die Alarmgenerierung bei einem Geräusch mit abfallender Intensität
- Sende E-Mail: Freigabe des E-Mailversands im Alarmfall

Final der Zeitplan, wo die Erkennung der Geräusche mittels eines Zeitrahmens festgelegt werden kann.

Software für mobile Geräte

Die mobile Software wird für iOS- (iPhone und iPad) und Android- (Smartphone und Tablet) Plattformen verwendet. Der Beschreibung der Mobile Client Software folgen.

SMARTPHONE-GERÄTE

Mobile Software Urmet IUVS plus

URMET iUVS plus ist eine CCTV-Applikation für iOS und Android, Smartphone, Pad und Tablet, die mit allen URMET-Geräten, d.h. sowohl des Typs IPCam (Codec H265) als auch DVR/NVR/HVR (alle Codecs) kompatibel ist.

Die App iUVS Plus kann unter folgendem Link im Google Play-Store runter geladen werden:



Die App iUVS Plus kann unter folgendem Link im Apple App-Store runter geladen werden:



Hauptfunktionen:

- Audio/Video Live-Stream Multikanal
- Fernwiedergabe Multikanal
- Double Stream-Wiedergabe
- Unterstützung Fischaugenkameras im Live- und Wiedergabemodus
- Alarmbenachrichtigungen
- Personalisierung Konfiguration einzelner Videostream
- Formatverwaltung Videosignal 4:3 – 16:9
- Lokale Wiedergabe
- Porträt- oder Landschaftsmodus des Videosignals
- Exportfunktion Geräteleiste
- Teilen von Bildern auf sozialen Netzwerken/Drives oder persönlichen remoten Clouds
- PTZ
- Bild und Videoaufnahme
- Unterstützung Multi-Gerät

WICHTIGER HINWEIS

Für mehr Details zur Nutzung der App und Beschreibung der Merkmale, informieren Sie sich in der Bedienungsanleitung der IP-Kamera oder nutzen Sie den Online Support in der Urmet iUVS plus.

**KORREKTE ENTSORGUNG VON ALTGERÄTEN****(Elektroschrott)**

Diese Kennzeichnung auf dem Produkt, den Zubehörteilen oder der Dokumentation weist darauf hin, dass das Produkt und die elektronischen Zubehörteile wie z. B. Ladegerät, Headset und USB-Kabel nicht mit anderem Hausmüll entsorgt werden dürfen.

Entsorgen Sie dieses Gerät und Zubehörteile bitte getrennt von anderen Abfällen, um der Umwelt bzw. der menschlichen Gesundheit nicht durch unkontrollierte Müllbeseitigung zu schaden. Helfen Sie mit, das Altgerät und Zubehörteile fachgerecht zu entsorgen, um die nachhaltige Wiederverwertung von stofflichen Ressourcen zu fördern.

Die aktualisierte Version dieser Schnellanleitung, das vollständige Handbuch, die Software und die Firmware der Geräte können unter www.urmet.com heruntergeladen werden. Öffnen Sie die Produktseite, indem Sie den folgenden QR-Code mit Ihrem Smartphone scannen und dann den Abschnitt DOCUMENTATION AND RESOURCES auswählen.

1099/500



1099/501



1099/550



1099/502



1099/552



1099/553



1099/551



1099/400



1099/401



1099/460



1099/461



1099/462



1099/208



Organizzazione commerciale



Per informazioni sull'acquisto o sulla disponibilità dei prodotti, è possibile puntare il proprio smartphone sul seguente QR code o visitare

www.urmet.com >> Contatti >> Rete Commerciale Italia

Urmet S.p.A. si riserva il diritto di apportare modifiche alle proprie apparecchiature in qualsiasi momento, senza darne alcun preavviso.

Realizzata nel mese di luglio 2019.

www.urmet.com | info@urmet.com

Tutti i prodotti Urmet sono marcati 

Prodotto in Cina su specifica Urmet.

Sales Network



For assistance and information about Urmet products and systems you can scan this QR code with your smartphone or visit

www.urmet.com >> Contacts >> Export Sales Network

Urmet S.p.A. reserves the right to make changes to its products at any time, without prior notice.

Released in July 2019.

www.urmet.com | info@urmet.com

All Urmet products bear the mark 

Made in China to Urmet specifications.

urmet

urmet



Customer Care

Italia: 011 23 39 810

Export Dept.: +39 011 24 00 250/256

MADE IN CHINA
To Urmet Specification



urmet

URMET S.p.A.

Via Bologna, 188/C | 10154 Torino (ITALY)
www.urmet.com | info@urmet.com

IF YOU LOVE YOUR BUILDING